

# GRILL BBQ SMALL



EN DE CZ SK HU PL



*Combi line*

۲۱



## Assembling instructions

Read all safety warnings carefully before assembling your grill.

1. The grill is intended for grilling and smoking - please check the maximum temperature inside the grill on a built-in thermometer - recommended internal temperature is in the range of 250-300°C.
2. The grill is designed for using charcoal, wood sawdust or shavings. For smoking use smaller pieces of wood.
3. Warning! Use small amount of wood or wooden splinters to make a fire and then add charcoal! Do not put larger pieces of wood or wooden logs into the grill. Do not let the fire in the grill to be in high flames! Warning! Always put the charcoal or wooden pieces only on the specified grid. Do not put it directly on the construction or on the coat of the grill.
4. Grilling grids are placed close above the fireplace, therefore there is no reason to expose the grill to high temperatures. As well as fill the side fireplace with large amount of wood and cause overheating and subsequent damage to the grill. Not following of the instructions can cause damage to the surface and significantly shorten the overall life of the grill.

Images used in this manual are for illustrational purposes only and may differ from the actual product.

---



## Installationsanleitung

Lesen Sie vor dem Zusammenbau des Grills, alle Anweisungen und Sicherheitshinweise sorgfältig durch.

1. Der Grill ist zum Grillen und zum Räuchern entworfen - überprüfen Sie bitte die maximale Temperatur im Grill auf dem eingebauten Thermometer - empfohlene Innentemperatur sollte im Bereich von 250 bis 300°C.
2. Der Grill ist für Verwendung von Holzkohle oder Holzspänen und Sägemehl entworfen. Zum Räuchern bzw. zum Aromatisieren mit Rauch verwenden Sie kleinere Holzstücke!
3. Achtung! Entfachen Sie das Feuer im Grill mit kleine Mengen von Holz oder Holzspänen und fügen erst dann Holzkohle hinzu! Verwenden Sie keine größeren Holzstücke oder Holzklötze und entfachen Sie im Grill kein großes Feuer! Achtung! Legen Sie die Holzkohle oder Holzstücke immer nur auf den dafür vorgesehenen Rost, das Brennmaterial darf nicht direkt auf der Konstruktion oder dem Gehäuse des Grills liegen!
4. Der Grillrost befindet sich nahe der Feuerstelle, deshalb ist es nicht notwendig den Grill hohen Temperaturen auszusetzen. Ebenso braucht es nicht die Feuerstelle mit Brennmaterial zu überfüllen und damit den Grill zu überhitzen und beschädigen! Die Nichtbeachtung dieser Anweisungen kann die Oberfläche beschädigen und die Gesamtlebensdauer des Grills erheblich verkürzen!

Die in diesem Handbuch verwendeten Bilder dienen nur zur Illustration und können nicht genau das Produkt entsprechen.

**GZ**

### Montážní návod

Před montáží grilu si pečlivě prostudujte návod a všechna bezpečnostní varování.

1. Gril je určen na grilování a uzení - kontrolujte prosím maximální teplotu uvnitř grilu na vestavném teploměru - doporučená vnitřní teplota je v rozsahu 250-300°C.
2. Gril je konstruován na použití dřevěného uhlí, případně dřevěných pilin a hoblin. Pro uzení nebo douzování používejte menší kusy dřeva!
3. Pozor! V grilu rozdělte oheň malým množstvím dřeva, nebo dřevěnými třískami a přidejte dřevěné uhlí! Nevkládejte větší kusy dřeva nebo dřevěné špalky a nedopusťte, aby v grilu hořel vysoký plamen! Pozor! Dřevěné uhlí nebo dřevěné kousky vždy vkládejte jen na určenou mřížku, zabraňte, aby přímo ležely na konstrukci nebo plášti grilu!
4. Grilovací mřížky jsou umístěny blízko nad ohništěm, proto není důvod vystavovat gril vysokým teplotám. Stejně tak naplnit boční ohniště velkým množstvím dřeva a způsobit jeho přetopení a následné poškození! Nedodržením těchto pokynů můžete poškodit povrchovou úpravu a významně tak zkrátit celkovou životnost grilu!

Fotografie použité v manuálu jsou pouze ilustrační a nemusí se přesně shodovat s výrobkem.

**SK**

### Montážny návod

Pred montážou grilu si pozorne preštudujte návod a všetky bezpečnostné upozornenia

1. Gril je určený na grilovanie a údenie - kontrolujte prosím maximálnu teplotu vnútri grilu vstavanom teploměrom - doporučená vnútorná teplota je v rozsahu 250-300°C.
2. Gril je konštruovaný pre použitie drveného uhlia, prípadne drevených pilín a hoblín. Pre údenie alebo doúdenie používajte menšie kusy dreva!
3. Pozor! V grile spravte najskôr oheň s malým množstvom dreva, alebo drevenými trieskami a pridajte drevené uhlie. Nevkladajte väčšie kusy dreva alebo drevené polienka a nedopusťte aby v grile horel vysoký plameň!!! Pozor! Drevené uhlie alebo kusky dreva vždy vkladajte len na mriežku na to určenú, zabráňte aby priamo ležali na konštrukcii alebo plášti grilu.
4. Mriežky na grilovanie sú umiestnené blízko nad ohniskom, preto nie je dôvod vystavovať gril vysokým teplotám, rovnako ako naplniť bočné ohnisko veľkým množstvom dreva a spôsobiť jeho prehriatie a následné poškodenie. Nedodržaním týchto pokynov môžete poškodiť povrchovú úpravu a významne tak skrátiť celkovú životnosť grilu!

Fotografie použité v návode sú len ilustračné a musia sa presne zhodovať s výrobkom.



## Telepítési útmutató

A grill összeszerelése előtt figyelmesen olvassa el az összes utasítást és a biztonsági óvintézkedéseket.

1. Grillt grillezésre és füstölésre tervezték - ellenőrizze a maximális hőmérsékletet a grill belsejében a beépített hőmérő segítségével - ajánlott belső hőmérséklet 250-300°C.
2. A grillt zúzott szénrel vagy faforgáccsal és a gyaluforgáccsal lehet használni. A füstöléshez használjon kisebb fadarabokat!
3. Figyelem! Először csináljon kis tüzet a grill belsejében kis fadarabokkal vagy szálkákcal, majd csak aztán adja hozzá faszenet. Ne tegyen nagy darab fát a tűzre és ne hagyja, hogy a lángok a magasba csapjanak! Figyelem! Faszenet vagy fadarabokat csak az erre a célra szolgáló rácsra helyezze, ne érjen a grill szerkezetéhez vagy széléhez.
4. A grillrácsok a tűzhöz közel vannak elhelyezve, így nincs ok arra, hogy a grillt magas hőmérsékletnek tegye ki, sem arra hogy az oldalsó tűzfészekbe sok szenet rakjon. A túlmelegedés a későbbiek károsodásához vezethet. Az utasítások ignorálása a felület sérüléséhez vezethet, ami jelentősen megrövidíti a termék élettartamát.

A kézikönyvben használt fényképek csak illusztrációk, nem egyeznek meg pontosan a termékkel.



## Instrukcja montażu

Przed montażem grilla należy uważnie przeczytać instrukcję i wszystkie ostrzeżenia bezpieczeństwa.

1. Grill jest przeznaczony do grillowania i wędzenia – prosimy kontrolować maksymalną temperaturę wewnątrz grilla na wbudowanym termometrze – zalecana temperatura wewnętrzna zawiera się w zakresie 250-300°C.
2. Grill jest przystosowany do korzystania z węgla drzewnego, ewentualnie trocin i wiórów drewnianych. Do wędzenia albo podwędzania stosuje się mniejsze kawałki drewna!
3. Uwaga! W grillu roznieca się ogień z małą ilością drewna albo drewnianymi wiórami i potem dodaje węgiel drzewny! Nie wkładamy większych kawałków drewna albo klocków i nie dopuszczamy do powstania dużego płomienia w grillu! Uwaga! Węgiel drzewny albo kawałki drewna zawsze wkładamy tylko na przeznaczoną do tego kratkę, nie pozwalamy, aby leżały bezpośrednio na konstrukcji albo na obudowie grilla!
4. Kratki do grillowania są umieszczone bezpośrednio nad paleniskiem i dlatego nie można narażać grilla na zbyt wysokie temperatury. Podobnie napełnienie boków paleniska dużą ilością drewna powoduje jego przegrzanie i prowadzi do uszkodzenia! Nieprzestrzeganie tych zaleceń może spowodować uszkodzenie powierzchni zewnętrznej i poważnie zmniejszyć żywotność grilla!

Zdjęcia wykorzystane w tym podręczniku są jedynie ilustracją i nie może dokładnie dopasować produkt.

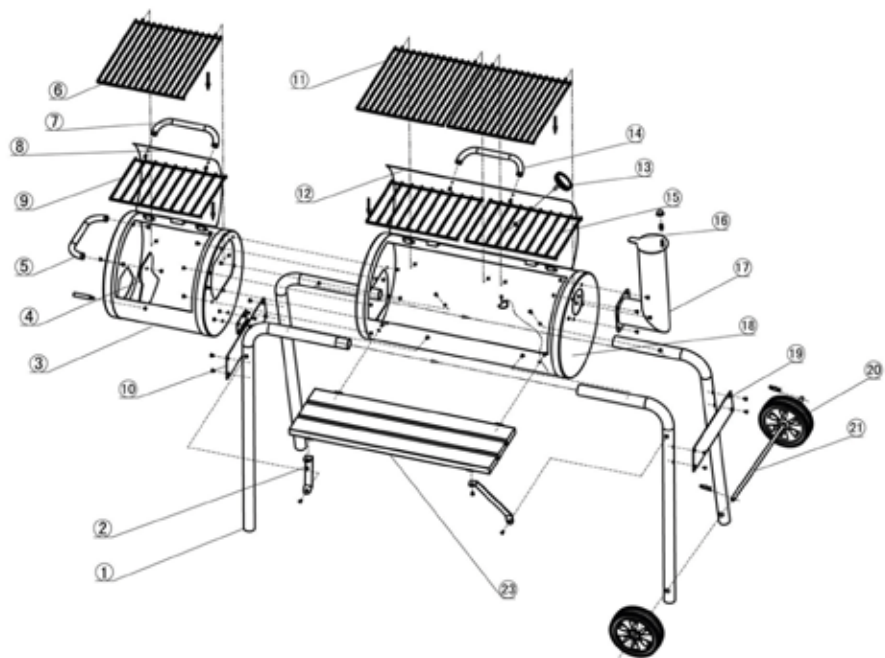

**1**



**2**



**3**



## EN

The following tools are required to assemble:  
Pliers, screwdrivers, adjustable wrench.

### Part list:

1. 4x legs
2. 2x front Table Supports
3. 1x firebox
4. 1x firebox Air Shutter
5. 1x push Handle
6. 1x firebox Cooking Grills
7. 1x firebox Lid Handle
8. 1x firebox Lid
9. 1x firebox Charcoal Grate
10. 1x firebox Support
11. 2x cooking Grills
12. 1x grill Lid
13. 1x temperature Gauge
14. 1x grill Lid Handle
15. 2x charcoal Grate
16. 1x smokestack Damper
17. 1x smokestack
18. 1x grill Base
19. 2x leg Braces
20. 2x wheels
21. 1x axle
22. 1x front Shelf
23. 1x grease Cup Holder

### Parts Bag Contents:

1. 16M6 hexagonal nuts
2. 6 M 4 X 8 mm head bolts
3. 31 M6 X 12 mm head bolts

## DE

Wir empfehlen, dass beim Zusammenbau dieses Geräts zwei Personen zusammen arbeiten. Folgende Werkzeuge sind für den Zusammenbau erforderlich: Zange, Schraubendreher, verstellbarer Schraubenschlüssel.

### Stückliste:

1. 4x beine
2. 2x stützen der vorderen Ablage
3. 1x feuerkammer
4. 1x luftklappe Feuerkammer
5. 1x griff zum Verschieben des Grills
6. 1x feuerkammer Grillrost
7. 1x deckelgriff der Feuerkammer
8. 1x deckel Feuerkammer
9. 1x feuerkammer Holzkohlerost
10. 1x feuerkammer Stütze
11. 2x grillrost
12. 1x grilldeckel
13. 1x temperaturanzeige
14. 1x grill Deckelgriff
15. 2x holzkohlerost
16. 1x rauchabzugsklappe
17. 1x rauchabzug
18. 1x grill Basis
19. 2x beinstrebe
20. 2x räder
21. 1x achse
22. 1x vordere Ablage
23. 1x blind-Drain das Fett aus dem Grill

### Befestigung:

1. 16x M6 sechskantmutter
2. 6x M4 x 8 mm schraube
3. 31xM6 x 12 mm schraube

## CZ

Gril sestavujte ve dvou lidech, k montáži budete potřebovat kleště, šroubovák a klíče.

### Seznam dílů:

1. 4x noha grilu
2. 2x podpěra přední police
3. 1x topeniště
4. 1x vzduchová klapka topeniště
5. 1x madlo pro přepravu grilu
6. 1x grilovací mřížka
7. 1x madlo víka topeniště
8. 1x víko topeniště
9. 1x rošt na uhlí
10. 1x podpěra topeniště
11. 2x grilovací mřížka
12. 1x víko grilu
13. 1x teploměr
14. 1x madlo víka grilu
15. 2x rošt na dřevěné uhlí
16. 1x klapka na komín
17. 1x komín
18. 1x základna grilu
19. 2x vzpěra nohou
20. 2x kolo
21. 1x náprava
22. 1x přední police
23. 1x záslepka výpusti tuku z grilu

### Spojovací materiál:

1. 16x M6 šestihránná matice
2. 6x M4 x 8 mm šroub
3. 31x M6 x 12 mm šroub

## SK

Gril zostavujte v dvoch ľuďoch. K montáži budete potrebovať kliešte, skrutkovač a kľúče.

### Zoznam dielov:

1. 4x noha grilu
2. 2x podpera prednej police
3. 1x ohnisko
4. 1x vzduchová klapka ohniska
5. 1x úchyt na prepravu grilu
6. 1x mriežka na grilovanie
7. 1x úchyt veka ohniska
8. 1x veko ohniska
9. 1x rošt na uhlie
10. 1x podpera ohniska
11. 2x mriežka na grilovanie
12. 1x veko grilu
13. 1x teplomer
14. 1x úchyt veka grilu
15. 2x rošt na drevené uhlie
16. 1x klapka na komín
17. 1x komín
18. 1x základňa grilu
19. 2x podpera nôh
20. 2x koleso
21. 1x náprava
22. 1x predná polica
23. 1x záslepka výtoku tuku z grilu

### Spojovací materiál:

1. 16x M6 šestihránná matica
2. 6x M4 x 8 mm skrutka
3. 31x M6 x 12 mm skrutka



**HU**

Grill Állítsuk össze a két ember, telepítés kell fogó, csavarhúzó és csavarkulcs.

**Alkatrészlista:**

1. 4x láb
2. 2x az elülső polc támasztéka
3. 1x tűzrakóhely
4. 1x zsalu
5. 1x fogantyú az áthelyezéshez
6. 2x grillrács
7. 1x fedél fogantyúja
8. 1x tűzhely fedele
9. 1x szénrács
10. 1x a tűzhely támasztéka
11. 2x grillrács
12. 1x grill fedél
13. 1x hőmérő
14. 1x a fedél fogantyúja
15. 1x szénrács
16. 1x kémény csappantyú
17. 1x kémény
18. 1x a grill alapja
19. 2x lábak támasza
20. 2x kerék
21. 1x tengely
22. 1x elülső polc
23. 1x vak engedje le a zsírt a grill

**Kötőelemek:**

1. 16x M6 hatlapú anyát
2. 6x M4 x 8 mm csavar
3. 31x M6 x 12 mm csavar

**PL**

Grill montują dwie osoby, do montażu będą potrzebne kleszcze, wkręta i klucze.

**Wykaz części:**

1. 4x noga grilla
2. 2x podpora przedniej półki
3. 1x palenisko
4. 1x kłapa powietrzna paleniska
5. 1x uchwyt do przenoszenia grilla
6. 1x kratka do grillowania
7. 1x uchwyt pokrywy paleniska
8. 1x pokrywa paleniska
9. 1x ruszt na węgiel
10. 1x podpora paleniska
11. 2x kratka do grillowania
12. 1x pokrywa grilla
13. 1x termometr
14. 1x uchwyt pokrywy paleniska
15. 2x ruszt na węgiel drzewny
16. 1x klapka na kominku
17. 1x kominek
18. 1x podstawa grilla
19. 2x podpora nogi
20. 2x kółko
21. 1x ośka
22. 1x przednia półka
23. 1x zaślepka do usuwania tłuszczu z grilla

**Materiał złączny:**

1. 16x M6 nakrętka sześciokątna
2. 6x M4 x 8 mm śruba
3. 31x M6 x 12 mm śruba

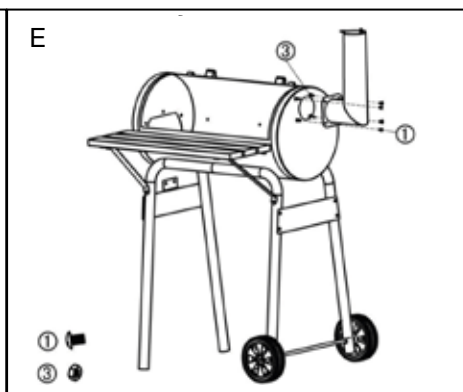
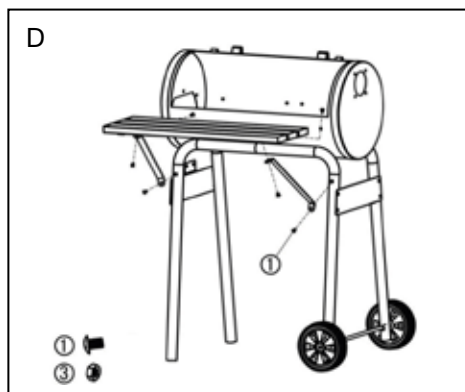
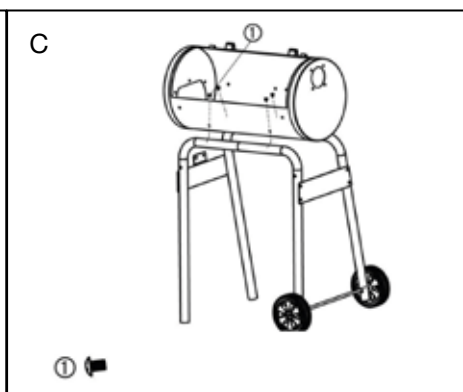
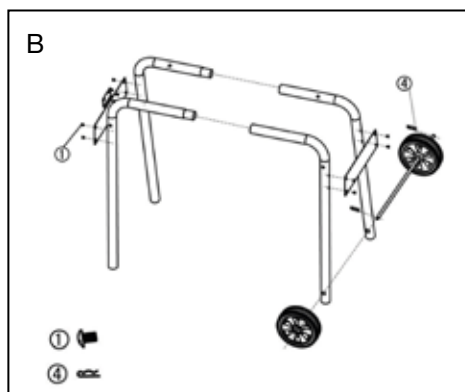
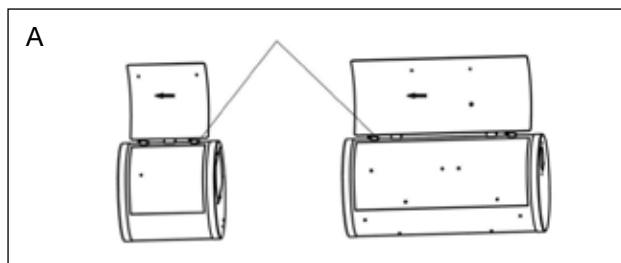

F

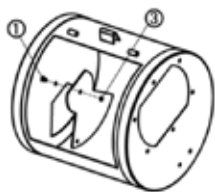

G

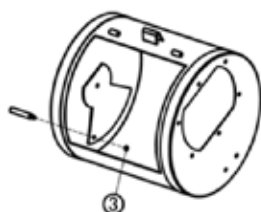

H

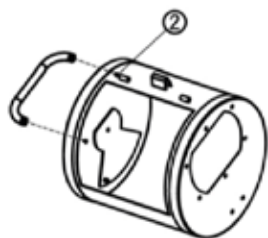

I

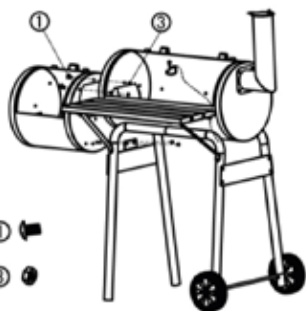

J



K

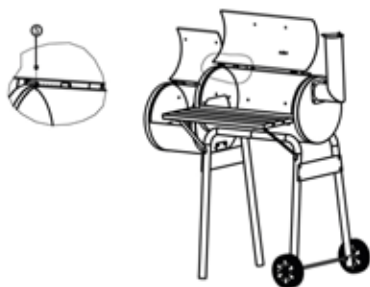

L



M

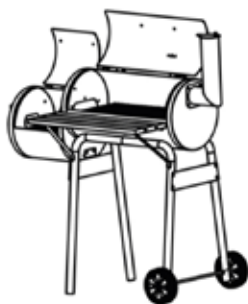

# EN Warranty card

To be filled in by the sales representative

Productname:

Product type.....

Serial number.....

Warranty period.....24.....

Stamp seller

The above specified product was handed to the customer free of any defects including all accessories and trade and technical documentation. Customer was properly familiarized with the principles of safe use, operation and technical maintenance of the product.

Customer name .....Customer address .....

Dealer signature .....Date of sale .....

## WARRANTY TERMS

Object of warranty:

Warranty applies to the product itself including all supplied accessories.

Warranty period:

Warranty period is 24 months from date of sale to the customer. The period between applying of the warranty claim until the date of customer's duty to pick the product up upon the warranty repair does not count into the warranty period.

Dealer is obliged to provide the customer with the confirmation of the warranty claim date and also warranty repair and repair duration. If the product is replaced under warranty, a new warranty period starts from the date when customer receives the new product.

Warranty coverage and importer duties:

Importer is responsible for the product having the characteristics typical for this goods category and given product parameters during the whole warranty period.

Importer is not responsible for any defects caused by usual wear or improper use of the product.

Warranty expiration:

The right for warranty claim is cancelled in following cases:

- a. If the product was not used and maintained according to the user manual or if it was damaged by unqualified action of the user.
- b. If the product was used in inappropriate conditions or for different purposes than the ones applicable to this product category.
- c. If the user can not present the warranty card.
- d. If any data in the original manufacturer, dealer or service documentation was intentionally modified.
- e. If any part of the product was replaced by an unoriginal part.
- f. If the product was damaged or excessively worn because of insufficient maintenance.
- g. If the product was damaged by force majeure
- h. If the product was modified without the manufacturer consent.
- i. If the defect was caused by improper storage of the product.
- j. If the damage was caused by natural and regular wear of the product.
- k. If the product was connected or used with another device which was not approved by the importer or manufacturer.

Warranty claims:

Warranty claims should be filed at the dealer. The user is obliged to present a filled in warranty card or proof of purchase. Warranty repairs are carried out by the dealer / importer or approved service centers.

Legal:

Other relationships between the seller (dealer / importer) and buyer (customer) are regulated by the applicable civil or commercial code.

Distributor for CZ: PENTA CZ s.r.o

Distributor for SK: PENTA SK s.r.o.

Distributor for other countries Penta CZ s.r.o.

# DE Garantieschein

Es wird von Verkäufer ausgefüllt

Name des Produkts:

Typ des Produkts.....

Fertigungsnummer.....

Gewährleistungsfrist.....24.....

Stempel des Verkäufers

Dieser Produkt wurde einwandfrei dem Käufer übergeben, inklusive geschäfts-technische Dokumentation und Zubehör. Käufer wurde richtig über Prinzipien richtige Bedienung und technische Instandhaltung informiert.

Name des Käufers .....Adresse des Käufers .....

Unterstrift des Käufers .....Datum des Verkaufs .....

## GARANTIEBEDIENUNGEN

### Garantiegegenstand:

Garantie streckt auf den Grundprodukt mit geliefertem Zubehör aus.

### Gewährleistungsfrist:

Garantiezeit beträgt 24 Monaten nach dem Verkauf. Die Ganantiezeit enthält nicht die Zeit, die von Anwendung der Garantierecht für Mangel des Produkts bis der Zeit, wenn der Kunde verantwortlich ist, das Produkt zu übernehmen.

Verkäufer muss eine Bestätigung erstellen, wann er Garantierecht gefördert wurde, Info über die Reparatur und Reparatursdauer anbringen. Wenn zu einem Umtausch kam, wird neue Garantiezeit nach Abname neues Produkts laufen.

### Garantiebereich und Verantwortung der Lieferer:

Der Lieferer trägt die Verantwortung, dass das Produkt die gewählichen Eigenschaften für betreffenden Typ des Produkts und angeführte Parameter während der Gewährleistungsfrist hat Lieferer ist nicht verantwortlich für die Mangel, die bei gewählicher Abnutzung oder Anwendung des Produkts für andere Zwecke entstehen.

### Verfall der Garantie:

- Das Erzeugnis wurde verwendet und instandhältet nicht nach der Bedienanleitung oder wurde Beschädigt durch unqualifizierten Zugriff des Anwenders.
- Das Erzeugnis wurde bei anderen Bedienungen oder für anderen Zwecken verwendet, als die festgelegte.
- Wenn man den Garantieschein nicht vorlegen kann.
- Wenn die Angaben von Hersteller, Verkäufer oder Service-Organisation in Garantieschein wissentlich überschreiben wurden.
- Wenn ein Element des Produkt durch ein nicht originalen Teil ersetzt wurde
- Wenn das Erzeugnis beschädigt oder übermäßig abgenützt durch ungenügende Instandhaltung wurde.
- Wenn das Produkt durch höhere Macht beschädigt wurde.
- Wenn eine Änderung des Produkt ohne Zustimmung des Herstellers durchgeführt wurde.
- Wenn Mangel durch laienhafte Lagerung passiert wurde.
- Wenn Mangel bei natürlichen und gewöhnlichen Anwendung entstehen.
- Wenn Produkt mit einem anderen verbunden oder eingeschaltet wurde, wenn das der Hersteller nicht erlaubt.

### Anspruch der Garantie:

Anspruch muss beim Verkäufert durchsetzen werden. Der Käufer muss richtig ausgefüllter Garantieschein vorlegen oder Einkaufszettel. Garantiereparaturem durchführt Verkäufer oder von ihm beauftragte Personen.



# Záruční list

Vyplní prodejce

Název výrobku:

Typ výrobku.....

Výrobní číslo.....

Záruční doba.....24.....

Razítko prodávajícího

Výše uvedený výrobek byl bez závad předán kupujícímu včetně příslušné obchodně-technické dokumentace a příslušenství. Kupující byl řádně poučen o zásadách správné obsluhy a technické údržby výrobku.

Jméno kupujícího .....Adresa kupujícího .....

Podpis prodejce .....Datum prodeje .....

## ZÁRUČNÍ PODMÍNKY

Předmět záruky:

Záruka se stahuje na základní výrobek dodávaný včetně příslušenství.

Záruční doba:

Záruční doba na výrobek je 24 měsíců od data prodeje kupujícímu. Doba od uplatnění práva z odpovědnosti za vady až do doby, kdy uživatel po skončení opravy byl povinen věc převzít, se do záruční doby nepočítá.

Prodávající je povinen vydat kupujícím potvrzení o tom, kdy právo uplatnil, jakož i o provedení opravy a o době jejího trvání. Dojde-li k výměně výrobku, začne běžet záruční doba znovu od převzetí nového výrobku.

Rozsah záruky a odpovědnosti dovozce:

Dovozce nese odpovědnost za to, že výrobek bude mít po celou záruční dobu vlastnosti obvyklé pro dotyčný druh výrobku a uvedené parametry. Dovozce neodpovídá za vady výrobku způsobené běžným opotřebením nebo použitím výrobku k jiným účelům, než ke kterým byl určen.

Zánik záruky:

Záruční nárok zaniká jestliže:

- výrobek nebyl používán a udržován podle návodu k použití nebo byl poškozen jakýmkoli neodborným zásahem uživatele
- výrobek byl používán v jiných podmínkách nebo k jiným účelům než ke kterým byl určen
- nelze předložit záruční list výrobku
- došlo k úmyslnému přepisování údajů uvedeným výrobcem, prodejcem nebo servisní organizací v původní dokumentaci výrobku
- byla některá část výrobku nahrazena neoriginální součástí
- k poškození výrobku nebo k nadměrnému opotřebení došlo vinou nedostatečné údržby
- výrobek havaroval nebo byl poškozen vyšší mocí
- byla provedena změna výrobku bez souhlasu výrobce
- vady byly způsobené neodborným skladováním výrobku
- vady vznikly přirozeným a běžným provozním opotřebením výrobku
- výrobek byl spojen nebo provozován se zařízením, které nebylo odsouhlaseno dovozcem

Uplatnění reklamace:

Reklamací uplatňuje kupující u prodávajícího. Při reklamaci je kupující povinen předložit řádně vyplněný záruční list nebo nákupní doklad.

Záruční opravy provádí prodávající nebo jím pověřené opravy.

Právo:

Ostatní vztahy mezi kupujícím a prodávajícím se řídí příslušnými ustanoveními Občanského zákoníku č. 47/1992 sb., případně obchodního zákoníku č. 513/1991 sb. ve znění pozdějších změn a doplňků.



# Záručný list

Vyplní predajca

Názov výrobku:

Typ výrobku.....

Výrobné číslo.....

Záručná doba.....24.....

Razítko predávajúcího

Vyššie uvedený výrobok bol bez závad predaný kupujúcemu vrátane príslušnej obchodno-technickej dokumentácie a príslušenstva. Kupujúci bol riadne poučený o zásadách správnej obsluhy a technickej údržby výrobku.

Meno kupujúceho .....Adresa kupujúceho .....

Podpis predajcu .....Dátum predaja .....

## ZÁRUČNÉ PODMIENKY

Predmet záruky:

Záruka sa vzťahuje na základný výrobok dodávaný vrátane príslušenstva.

Záručná doba:

Záručná doba na výrobok je 24 mesiacov od dátumu predaja kupujúcemu. Doba od uplatnenia práva zodpovednosti za vady až do doby, kedy užívateľ po skončení opravy bol povinný vec prevziať, sa do záručnej doby nepočíta.

Predávajúci je povinný vydať kupujúcemu potvrdenie o tom, kedy právo uplatnil, ako i o vykonaní opravy a o dobe jej trvania. Ak dôjde k výmene výrobku, začne plynúť záručná doba znova od momentu prevzatia nového výrobku.

Rozsah záruky a povinnosti dovozcu:

Dovozca nesie zodpovednosť za to, že výrobok bude mať po celú záručnú dobu vlastnosti obvyklé pre daný druh výrobku a uvedené parametre.

Dovozca nezodpovedá za vady výrobku spôsobené bežným opotrebením alebo použitím výrobku na iné účely, než na aké je určený.

Zánik záruky:

Nárok na záruku zaniká v nasledujúcich prípadoch:

- ak výrobok nebol používaný a udržiavaný podľa návodu na použitie alebo bol poškodený neodborným zásahom užívateľa
- ak výrobok bol používaný v iných podmienkach alebo na iné účely než na aké bol určený
- ak nie je možné predložiť záručný list výrobku
- ak došlo k úmyselnému prepisovaniu údajov uvedených výrobcom, predajcom alebo servisnou organizáciou v pôvodnej dokumentácii výrobku
- ak bola niektorá časť výrobku nahradená neoriginálnou súčasťou
- ak došlo k poškodeniu výrobku alebo k nadmernému opotrebeniu vinou nedostatočnej údržby
- ak výrobok havaroval alebo bol poškodený vyššou mocou
- ak bola vykonaná zmena výrobku bez súhlasu výrobcu
- ak závada bola spôsobená neodborným skladovaním výrobku
- k vada vznikla prirodzeným a bežným opotrebovaním výrobku
- ak bol výrobok spojený alebo používaný so zariadením, ktoré nebolo odsúhlasené dovozcom

Uplatnenie reklamácie:

Reklamáciu uplatňuje kupujúci u predávajúceho. Pri reklamácií je kupujúci povinný predložiť riadne vyplnený záručný list alebo nákupný doklad. Záručné opravy vykonáva predávajúci alebo ním poverené opravne.

Právo:

Ostatné vzťahy medzi kupujúcim a predávajúcim sa riadia príslušnými ustanoveniami občianskeho, prípadne obchodného zákonníka. Ostatní vzťahy medzi kupujúcim a predávajúcim sa riadia príslušnými ustanoveniami Občianskeho zákonníka č. 47/1992 sb., prípadne obchodného zákonníka č. 513/1991 sb. ve znění pozdějších změn a doplňků. Distribútor pre ČR: PENTA CZ s.r.o. Distribútor pre SR: PENTA SK s.r.o. Distributor for other countries Penta CZ s.r.o.

# **HU** Garancialevél

Az eladó tölti ki

A termék neve:

Termék típusa.....

Sorszám.....

A jótállási idő.....24.....

Az eladó pecsétje

A fent említett termék a vásárlóhoz hibamentesen, a szükséges üzleti és műszaki dokumentációval és kiegészítőkkel együtt került. A vásárló érdemben értesült a termék helyes használatáról és karbantartásáról.

A vevő neve.....A vevő címe.....

Az eladó aláírása .....Az értékesítés időpontja.....

## **GARANCIÁLIS FELTÉTELEK**

A garancia tárgya:

A garancia az alaptermékekre és a kiegészítőkre egyaránt vonatkozik.

A jótállási idő a termékre vonatkozóan 24 hónap értékesítés időpontjától számítva. Az idő, melyben még a garanciális idő alatt levő termék javítása folyik, az időpontig amíg azt a vevő át nem veszi, nem számít bele a garanciális időbe. Az eladó köteles a vevőnek elismervényt adni annak a garanciális jogával való élésének időpontjáról, a javításról, és a javítás időtartamáról. Ha a termék cseréjére kerül sor, a garanciális idő a cseretermék átvételétől számítódik.

A garancia vonatkozása és a forgalmazó kötelességei:

A forgalmazó vállal felelősséget azért, hogy a termék az egész garanciális időszak alatt megőrizze jellemző tulajdonságait és paramétereit. A forgalmazó nem felel a normál elhasználódás során vagy a helytelen használat következtében keletkezett hibákért.

A garancia megszűnése:

A garancia nem vonatkozik az alábbi esetekben:

- ha a terméket nem utasításokat betartva használták vagy tartották karban, illetve ha a termék a felhasználó gondatlanságából adódóan megsérült
- ha a terméket nem rendeltetészerűen, nem a megfelelő körülmények között, nem a megfelelő célra használták
- ha nincs felmutatva a garancialevél
- ha szándékos átirás történt a gyártó, a forgalmazó vagy az eladó által a termék eredeti dokumentációjában
- amennyiben a termék egy része nem eredetivel lett pótolva
- ha a termék sérüléséhez vagy az elhasználódásához a nem megfelelő karbantartás vezetett
- ha a termék baleset következtében vagy nagyobb erő hatására sérült meg
- ha a termék meg lett változtatva a gyártó engedélye nélkül
- ha a meghibásodást a nem megfelelő tárolás okozta
- ha a hiba a természetes kopás és elhasználódás során keletkezett
- ha a termék használva vagy csatlakoztatva lett olyan szerkezethez, amit a gyártó nem engedélyezett

A reklamáció benyújtása:

A reklamációt a vevő az eladónak nyújtja be. A reklamációnál a vevő kötelessége benyújtani a pontosan kitéltött garancialevelet és a vásárlási bizonylatot. A garanciális javítást az eladó vagy az eladó által megbízott szerviz végzi.

Jogok:

A vevő és az eladó közti egyéb kapcsolatot a polgári és kereskedelmi törvénykönyv szabályozza.

Az eladó pecsétje:



# **PL** Karta Gwarancyjna

Wypełnia sprzedawca

Nazwa produktu:

Typ produktu.....

Numer seryjny.....

Okres gwarancyjny.....24.....

Stempel sprzedawca

Wyżej wymieniony produkt został przekazany nabywcy bez wad wraz z wymaganą dokumentacją handlową – techniczną i wyposażeniem. Kupujący został poinstruowany o zasadach właściwej obsługi i technicznej konserwacji produktu.

Nazwisko nabywcy .....Adres nabywcy.....

Podpis sprzedawcy .....Data sprzedaży.....

## **WARUNKI GWARANCJI**

Przedmiot gwarancji:

Gwarancja dotyczy produktu podstawowego dostarczanego wraz z wyposażeniem.

Okres gwarancji:

Okres gwarancji na produkt wynosi 24 miesiące od daty sprzedaży. Czas od złożenia reklamacji z tytułu odpowiedzialności za wady do chwili kiedy użytkownik powinien po zakończeniu naprawy produkt odebrać nie jest wliczany do okresu gwarancyjnego.

Sprzedawca jest zobowiązany do wystawienia potwierdzenia o terminie przyjęcia produktu do naprawy gwarancyjnej jak również o wykonaniu naprawy i czasu jej trwania. Jeżeli nastąpi wymiana produktu, okres gwarancji rozpocznie się od przejścia nowego produktu.

Zakres gwarancji i odpowiedzialności importera:

Importer jest odpowiedzialny za zapewnienie, że produkt będzie miał wszystkie standardowe cechy dla danego rodzaju produktu i będzie spełniać podane parametry przez cały okres objęty gwarancją.

Importer nie ponosi odpowiedzialności za wady produktu spowodowane normalnym zużyciem lub użyciem produktu do celów innych niż te, do których był przeznaczony.

Utrata gwarancji:

gwarancja wygasa, jeżeli:

- a) produkt nie był użytkowany i konserwowany zgodnie z instrukcją obsługi lub został uszkodzony w wyniku nieprofesjonalnej ingerencji użytkownika,
- b) produkt był eksploatowany w innych warunkach lub do innych celów niż te, do których był przeznaczony,
- c) brak karty gwarancyjnej produktu,
- d) nastąpiła umyślna zmiana danych zamieszczonych przez producenta, sprzedawcę lub zakład serwisowy w oryginalnej dokumentacji produktu,
- e) część produktu została zastąpiona nieoryginalną częścią,
- f) uszkodzenie produktu lub jego nadmierne zużycie nastąpiło w wyniku niewystarczającej konserwacji,
- g) produkt został zniszczony lub uszkodzony w wyniku działania siły wyższej,
- h) została dokonana zmiana w konstrukcji produktu bez zgody producenta,
- i) wady zostały spowodowane w wyniku nieprawidłowego składowania produktu,
- j) wady zostały spowodowane w wyniku naturalnego i normalnego zużycia eksploatacyjnego produktu,
- k) produkt był połączony lub użytkowany w połączeniu z urządzeniem, które nie uzyskało akceptacji ze strony importera,

Wystąpienie z roszczeniem reklamacyjnym

reklamację składa się u sprzedającego. Przy składaniu reklamacji kupujący zobowiązany jest do przedłożenia prawidłowo wypełnionej Karty gwarancyjnej lub potwierdzenia zakupu. Naprawy gwarancyjne wykonuje sprzedający lub upoważnione przez niego punkty serwisowe.

Przepisy:

Inne relacje między kupującym a sprzedającym regulują przepisy Kodeksu Cywilnego nr 47/1992 Dz. U., lub Kodeksu Handlowego nr 513/1991Dz. U., wraz z późniejszymi zmianami.



اے

