

HASZNÁLATI ÚTMUTATÓ ÉS JÓTÁLLÁSI JEGY

NAC Fahasító
Modell: WSE200-7-52L-NH

NAC
NEW AMERICAN CONCEPT

SERWIS.NAC.COM.PL

TELJESKÖRŰ SZERVÍZ SZOLGÁLTATÁS



Maximális elégedettséget garantálunk



NAC Fahasító

Modell: WSE200-7-52L-NH

Gyártó: NAC Sp. z o.o.
Al. Krakowska 39, 05-090 Raszyn
fax +48 22 314 93 09
www.nac.com.pl, info@nac.com.pl

Központi Ügyfélszolgálat - Raktár
Strobów 2E, 96-100 Skierniewice, 96-100 Skierniewice
fax +48 46 819 35 29
serwis.nac.com.pl, serwis@nac.com.pl



Figyelem!
Telepítés vagy üzemeltetés előtt kérjük, olvassa el ezt a használati útmutatót.

A készüléket elsősorban házkörűli használatra tervezték.
A készülék professzionális, félprofesszionális vagy kereskedelmi célú használata esetén a garancia érvényét veszti.

TARTALOMJEGYZÉK

Tartalomjegyzék	3
Műszaki adatok	3
Grafikus oldalak és piktogramok leírása	4
Általános biztonsági rendelkezések	5
Különleges biztonsági előírások az elektromos működtetésű fahasítókra vonatkozóan	7
A készülékben lévő anyagok egészségre gyakorolt hatásaira vonatkozó információk	8
A készülékben lévő anyagok környezeti hatásáról szóló információk	8
Tájékoztató az elektromos és elektronikus berendezések hulladékgyűjtési rendszeréről és a háztartások szerepéről	8
Maradványkockázat Biztonság és gyártói felelősség	9
Maradványkockázat	9
További felhasználói információk	9
Alkalmazás	10
Munka előkészítés	10
Használat	12
Tisztítás, karbantartás és tárolás	13
Szállítás	14
Ellenőrzések és problémadiagnosztika	14
Jótállás és szerviz	15
Kéziszerszám összeszerelési sémá	15
Megfelelőségi nyilatkozat	16
Jótállási feltételek	18
Jótállási jegy	19

MŰSZAKI ADATOK

Típus, modell	WSE200-7-52L-NH
Névleges teljesítmény	2000W; S6 (40%)
Tápfeszültség	230V
Tápfeszültség frekvencia	50 Hz
Motor fordulatszám terhelés nélkül	2800 ford./perc
Maximális hasítóerő	7T
Maximális tuskóhossz	520 mm
Tuskó átmérője	80-250 mm
Hidraulikaolaj tartály kapacitása	3,5 L
Elektromos védelmi osztály	I
Hidraulikus nyomás	24 MPa
IP védettség fokozat	IP54
A készülék súlya	60 kg
Gyártási év	2024

S6 (40%) - szakaszos működés üresjáratú szünetekkel. A munkaidő alatt, ami 100%, a gép az idő 40%-ában tud dolgozni, az idő 60%-ában tartózkodik a munkavégzéstől, a motor üresjáratban van.

A készülék a következőket tartalmazza:

- hasító,
- csavarok, anyák,
- használati utasítás,
- garanciális feltételek,
- jótállási jegy,
- EK-megfelelőségi nyilatkozat.

GRAFIKUS OLDALAK ÉS PIKTOGRAMOK LEÍRÁSA

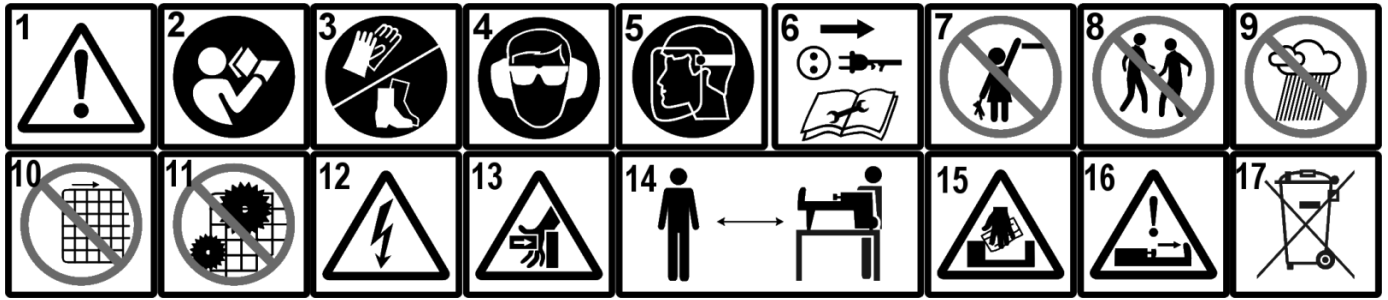

1. Figyelem! Veszély. Legyen különösen óvatos.
2. Fontos! Olvassa el az utasításokat, és kövesse a figyelmeztetéseket.
3. Viseljen védőkesztyűt és csúszásmentes cipőt.
4. Viseljen védőszemüveget és fülvédőt.
5. Viseljen kiegészítő arcvédőt.
6. Figyelem! A beállítás, alkatrészcsere vagy tisztítás előtt válassza le a hasítót az áramellátásról.
7. A készüléket gyermekektől elzárva kell tárolni és használni.
8. A hasítót mindig csak egy személy kezelheti.
9. Ne tegye ki esőnek, és ne használja esőben.
10. A hasító bekapcsolása előtt ellenőrizze a biztonsági védőburkolatokat.
11. Ne viseljen bő ruházatot, amely beakadhat a hasító mozgó részeibe.
12. Ellenőrizze, hogy az elektromos áramkör megfelelően védett-e, és hogy megfelel-e a motor teljesítményének, feszültségének és frekvenciájának.
13. Figyelem! Tartsa távol kezét a mozgó alkatrészekről. Megjegyzés: mindig tartsa szemmel a tolókészülék mozgását.
14. Tartson biztonságos távolságot a közelben lévőktől.
15. Figyelem! Tartsa távol a kezét a hasított rönk repedéseitől és réseitől.
16. Megjegyzés: mindig tartsa szemmel a tolókészülék mozgását.
17. Ne dobja ki az elektromos berendezéseket válogatatlan települési hulladékként. Minden használt elektromos és elektronikus terméket egy erre a célra kijelölt helyen kell tárolni. Ez a követelmény az Európai Unió összes országában érvényes. Az ilyen termékeket nem szabad a válogatatlan települési hulladékkal együtt kidobni. A régi készülékek újakra történő cseréjekor a kereskedő jogszabályi kötelezettsége, hogy a régi készüléket legalább ingyenesen visszavegye ártalmatlanításra.

Egyéb jelölések a gépen



Adattábla

Az adattábla a készülék házában található. A táblán szereplő információk nélkülözhetetlenek a pótalkatrészek és a karbantartási műveletek meghatározásához.



Figyelmeztető táblák

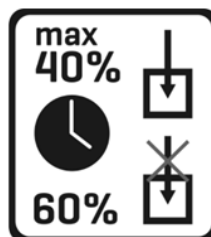

A fahasító elindítása előtt
A légtelenítő csavart addig lazítsa, amíg a levegő ki nem távozik az olajtartályból. A fahasító elindítása előtt győződjön meg arról, hogy a légtelenítő csavar megfelelően van meghúzva, hogy az olaj ne szivárogon ki a légtelenítő szelepen keresztül. A légtelenítő csavart addig lazítsa, amíg a levegő ki nem távozik az olajtartályból. A fahasító elindítása előtt győződjön meg arról, hogy a légtelenítő csavar megfelelően van meghúzva, hogy az olaj ne szivárogon ki a légtelenítő szelepen keresztül.

Ezt a kézikönyvet a készülék szerves részének kell tekinteni. Úgy tárolja a készülék számára kialakított helyen, hogy könnyen hozzáférhető legyen. Kérjük, ne felejtse el átadni ezt az útmutatót az új tulajdonosnak vagy kezelő személynek, ha a készüléket továbbértékesíti vagy átadja.

Elektromotoros gépekre és berendezésekre vonatkozó biztonsági szabályok

A készülék alkalmasnak tekinthető a mérsékelt, egyenletesen párás éghajlatú országokban történő használatra.



FIGYELMEZTETÉS!

- ✓ Olvassa el figyelmesen az utasításokat. Ismerje meg az elektromos meghajtású készülékekre vonatkozó biztonsági előírásokat, valamint a készülék vezérlését és helyes használatát.
- ✓ Az alábbi figyelmeztetések és biztonsági utasítások figyelmen kívül hagyása áramütést, tüzet és/vagy súlyos sérülést okozhat.
- ✓ Őrizze meg ezt a kézikönyvet későbbi felhasználás céljából.
- ✓ Ezt a készüléket olyan személyek (beleértve a gyermekeket is) nem használhatják, akiknek csökkent fizikai, érzékszervi vagy szellemi képességei vannak, vagy nem rendelkeznek a készülékkel kapcsolatos tapasztalattal vagy ismeretekkel, kivéve, ha a biztonságukért felelős személy felügyeli őket, vagy a készülék használatára vonatkozó utasításoknak megfelelően használják a készüléket.
- ✓ Ne engedje, hogy a kéziszerszámot gyermekek, 16 év alatti fiatalok és a kezelési útmutatót nem ismerő személyek kezeljék.

A munkaterület biztonsága

- Tartsa a munkaterületet rendben és világítsa meg jól. A rendetlenség és a rossz megvilágítás hozzájárul a balesetekhez.
- Ne használjon elektromos meghajtású szerszámot robbanásveszélyes környezetben, ahol gyúlékony folyadékok, gázok vagy por van jelen. Elektromos szerszámok használatakor szikra keletkezhet, amely begyűjtheti a port vagy gázokat.
- Ne engedjen gyermekeket vagy megfigyelő személyeket olyan terület közelébe, ahol elektromos meghajtású berendezéseket használnak. Ha elterelik a figyelmét elveszítheti az irányítást a készülék felett. Az elektromos meghajtású kerti szerszámokat tartsa a kívülállóktól távol.
- Az üzemeltető vagy kezelő felelős a más személyeket vagy a környezetet érintő balesetekért vagy veszélyekért.

Elektromos biztonság

- Az elektromos szerszámok csatlakozóinak illeszkedniük kell a csatlakozóaljzatba. Semmilyen módon ne alakítsa át a csatlakozódugót. Földelt elektromos szerszámokhoz ne használjon hosszabbító kábelt. A dugaljak és aljzatok megváltoztatásának hiányában csökken az áramütés veszélye.
- Kerülje a földelt vagy rövidzárlatos felületek, például csövek, fűtőtestek, központi fűtésradiátorok és hűtőszekrények érintését. Földelt vagy rövidre zárt alkatrészek érintése növeli az áramütés veszélyét.
- Esőtől és nedves környezettől óvja az elektromos meghajtású szerszámokat. Ha víz kerül az elektromos szerszámba, nő az áramütés veszélye.
- Ne feszítse meg a csatlakozó kábeleket. Soha ne a tápkábelnél fogva hordozza az elektromos meghajtású szerszámot vagy húzza ki a csatlakozót a hálózati aljzatból. Óvja a kábelt hőtől, olajtól, éles szélektől és mozgó alkatrészekről. A sérült vagy összetekeredett csatlakozó kábel növeli az áramütés veszélyét.
- Ha az elektromos szerszámot a szabadban használja, kültéri használatra tervezett hosszabbítót vegyen igénybe. Az ilyen hosszabbító használata csökkenti az áramütés veszélyét.
- A tápfeszültségből származó áramütés elleni védelemként használjon hibaáramvédő kapcsolóval (RCD) védett áramforrást. Az RCD-k használatával csökken az áramütés veszélye. Az eszközt olyan hibaáramvédő eszközzel kell ellátni, amelynek névleges áramerőssége nem haladja meg a 30 mA-t.
Megjegyzés: A "hibaáramvédő berendezés(RCD)" kifejezés helyettesíthető a "földzárlati áramköri megszakító (GFCI)" vagy a "föld szivárgás megszakító (ELCB)" kifejezéssel.
- Tartsa az elektromos szerszámot a ház szigetelt részénél fogva, mivel a munkadarab működés közben károsíthatja a rejtett tápkábelt vagy a sajátját. A szerszám feszültség alatt álló vezetékkel való érintkezése áramütést okozhat a kezelő személy kárára.
- A munka megkezdése előtt ellenőrizze a tápkábelt. Ne folytassa a munkát, ha a tápkábel vagy a hosszabbító kábel elkopik, megreped vagy más módon sérül.
- Ha a hálózati kábel használat közben megsérül, kapcsolja ki a készüléket, és húzza ki a csatlakozót a hálózati aljzatból.
- Az I. elektromos védelmi osztályban sorolt készülékeket védőérintkezővel rendelkező tápcsatlakozóval kell csatlakoztatni. Erre a megoldásra a felhasználók biztonsága érdekében van szükség.

Személyes biztonság

- Legyen éber, figyeljen a munkájára, és használja a józan eszét, amikor elektromos szerszámmal dolgozik. Ne használja a szerszámot fáradtan, illetve hallucinogének, alkohol vagy gyógyszer hatása alatt. Az elektromos szerszámmal végzett munka közben egy pillanatnyi figyelmetlenség is súlyos személyi sérülést okozhat.
- Használjon egyéni védőfelszerelést. Mindig viseljen védőszemüveget. A védőfelszerelés, például porvédő maszk, csúszásmentes lábbeli, sisak vagy fülvédő használata megfelelő körülmények között csökkenti a személyi sérüléseket.

- Kerülje el a szerszám véletlen elindulását. Győződjön meg arról, hogy az elektromos szerszám kapcsolója kikapcsolt állásban van, mielőtt a hálózatra és/vagy akkumulátorra csatlakoztatja. Győződjön meg arról, hogy a hálózati kábel ki van húzva a csatlakozóból, és a kapcsoló a: "kikapcsol" állásban van, mielőtt felveszi vagy elmozdítja a készüléket. Ha az elektromos szerszám hordozása közben az ujját a kapcsolón tartja, vagy bekapcsolt szerszámot helyez áram alá, balesetet okozhat.
- Távolítsa el az összes beállításhoz használt kulcsot az elektromos szerszám beindítása előtt. Ha a villáskulcsot az elektromos szerszám forgó részében hagyja, az személyi sérülést okozhat.
- Ne nyúljon túlságosan előre. Álljon mindig stabilan és ne veszítse el az egyensúlyát. Ez lehetővé teszi a készülék jobb irányítást váratlan helyzetekben.
- Megfelelő öltözetet viseljen. Ne hordjon ékszert vagy laza ruházatot. Tartsa távol haját, ruházatát és kesztyűjét a mozgó alkatrészekről. A laza öltözet, az ékszerek vagy a hosszú haj beakadhatnak a mozgó alkatrészekbe.
- Munka közben fogja meg a szerszámot a pótmarkolatoknál, amennyiben a szerszám fel van szerelve velük. A szerszám feletti uralom elvesztése sérülésveszélyt jelent.



Az eredendően biztonságos kialakítás, a biztonsági intézkedések és a további védőintézkedések alkalmazása ellenére a munka során mindig fennáll a sérülés veszélye.

A szerszám használata és gondozása

- Ne erőltesse túl az elektromos szerszámot. Használjon az elvégzendő munkához megfelelő teljesítményű kéziszerszámot. A megfelelő elektromos szerszámmal jobban és biztonságosabban elvégezheti a munkát, ha a teljesítmény kategóriájának megfelelően használja.
- Ne használjon elektromos szerszámot, ha a kapcsoló nem működőképes. Bármely elektromos szerszám használata, amely nem irányítható megfelelően az indítókapcsolóval, nem biztonságos, és meg kell javítani.
- Húzza ki a csatlakozót az elektromos szerszám áramforrásából és/vagy válassza le az akkumulátort, mielőtt beállítást végez, tartozékot cserél a szerszámon, vagy eltávolítja. Ezek a megelőző óvintézkedések csökkentik az elektromos szerszám véletlenszerű beindulásának kockázatát.
- Használaton kívül az elektromos szerszám gyermekek elől elzárva tartandó. Ne engedje, hogy olyan személy használja az elektromos kéziszerszámot, aki nem ismeri azt vagy a jelen használati utasítást. Az elektromos szerszámok és berendezések a képzetlen felhasználók kezében veszélyesek.
- Szükséges az elektromos szerszámok karbantartása. Ellenőrizze a forgó alkatrészek megfelelő működését vagy elakadását, az alkatrészek esetleg előforduló törését és minden más olyan tényezőt, ami befolyásolhatja az elektromos szerszám működését. Ha a szerszám sérült, használat előtt javíttassa meg. Az elektromos szerszámok javításának és/vagy karbantartásának szakszerűtlen módja számos balesetet okoz.
- A készülék használata előtt cserélje ki a hibás, kopott és sérült alkatrészeket. Cserélje ki a készüléken lévő figyelmeztető címkéket, ha azok olvashatatlanná váltak vagy megsérültek.
- Figyelmeztető matricák és pótalkatrészek a NAC szervizben és a hivatalos viszonteladóknaál rendelhetők.
- Az elektromos kéziszerszámot, felszereléseket, betétszerszámokat stb. ezen utasításoknak megfelelően kell használni, figyelembe véve az elvégzendő munka körülményeit és típusát. Az elektromos kéziszerszám nem rendeltetésszerű használata veszélyes lehet.

Vezeték nélküli elektromos szerszámok működtetése és használata

- Mielőtt behelyezné az akkumulátort az elektromos szerszámba, győződjön meg arról, hogy az indító kapcsoló "kikapcsolt" állásban van. Az akkumulátor behelyezése az elektromos szerszámba, amikor az indítókapcsoló "bekapcsolt" állásban van, súlyos személyi sérülést okozhat.
- Csak a gyártó által ajánlott töltővel töltsen az akkumulátort. Más típusú akkumulátor töltésére használt töltő, tüzet okozhat.
- Soha ne használjon a gyártó által ajánlottól eltérő akkumulátort. Más akkumulátorok használata súlyos sérülést vagy tüzet okozhat.
- Ha nem használja az elektromos szerszámot, vegye ki az akkumulátort. Tartsa távol az akkumulátort olyan fémtárgyaktól, mint például gémpapírok, érmék, szögek, csavarok stb., amelyek az érintkezőket rövidre zárhatják. Az akkumulátor pólusainak rövidre zárása égési sérülést vagy tüzet okozhat.
- Szélsőséges körülmények között az akkumulátorból folyadék szivároghat. Feltétlenül kerülje el a vele való érintkezést. Ha véletlenül érintkezésbe került a folyadékkal - azonnal öblítse le vízzel. Ha folyadék a szemébe kerül, azonnal forduljon orvoshoz. Az akkumulátorból szivárgó folyadék irritációt vagy égési sérüléseket okozhat.
- **FIGYELEM!** Az újratölthető eszközök töltőt és tápegységeit száraz környezetben, beltéri használatra tervezték.
- Tilos a töltőket és tápegységeket kültéren vagy magas páratartalmú helyiségekben, például fürdőszobákban vagy pincékben használni.



Áramütés és/vagy a készülék károsodásának veszélye.

Javítás

A készülék sérülése vagy rendellenes rezgések esetén azonnal állítsa le a működést, és húzza ki a csatlakozót a hálózati aljzatból. Az elektromos szerszámot a további munkák elvégzése előtt meg kell javítani. Ha nem rendelkezik a szükséges ismeretekkel és jogosultsággal,

a felmerülő javításokat csak szakképzett személy végezze el, kizárólag eredeti pótalkatrészek felhasználásával, lehetőleg szakszervizben; ajánlott, hogy a NAC hivatalos szervizét vegye igénybe. Ez garantálja, hogy az elektromos szerszám továbbra is biztonságos maradjon.



FIGYELEM:

**Fulladásveszély a gyermekek csomagolással való játéka során.
Tartsa a csomagolást gyermekektől távol!**

KÜLÖNLEGES BIZTONSÁGI ELŐÍRÁSOK AZ ELEKTROMOS MŰKÖDTETÉSŰ FAHASÍTÓKRA VONATKOZÓAN



Figyelmeztetés

- Tartsa be az elektromos szerszámmal együtt szállított összes biztonsági utasítást, instrukciót, leírást és adatot.
- Az elektromos hasító használatakor tartsa be a biztonsági szabályokat.
- A hasítót csak fa hasítására szabad használni. Bármilyen más típusú használat az Ön felelősségére történik, és kockázatot jelenthet. A gyártó nem vállal felelősséget a hasító nem megfelelő vagy nem rendeltetésszerű használatából eredő károkért.
- Az hasítót nem szabad esőben vagy magas páratartalom mellett használni.
- Csak jó műszaki állapotú hasítót használhat, szükség esetén hajtja végre a szükséges műveleteket, vagy lépjen kapcsolatba a szervizzel. Javasoljuk, hogy egy hivatalos NAC szervizközpont szolgáltatásait vegye igénybe.
- Minden indítás előtt ellenőrizze, hogy:
 - a készüléket az utasításoknak megfelelően szerelték össze;
 - a munkaszerszám jó műszaki állapotban van; sérüléseit és kopását (horpadások vagy repedések) rendszeresen ellenőrizni kell;
 - a biztonsági berendezések (pl. védőburkolatok) jó műszaki állapotban vannak és megfelelően működnek.
- A munkaeszköznek élesnek és tisztának kell lennie. A munkaszerszámok éles széleinek megfelelő karbantartása csökkenti az elakadás valószínűségét és megkönnyíti a kezelést.
- A készülék beállítása, tisztítása vagy karbantartása előtt, vagy ha a kábel összegabalyodik vagy megsérül, kapcsolja ki a készüléket, és húzza ki a csatlakozódugót a konnektorból.
- Az áramütés elkerülése érdekében kerülje a földetlen részekkel való érintkezést.
- Ne használja a készüléket, ha mások, különösen gyerekek vagy állatok vannak a közelben. A távolságnak legalább 15 méternek kell lennie.
- Egyszerre csak egy személy használhatja az fahasítót.
- Gyermekek és tinédzserok nem használhatják a fahasítót. A 16 év feletti személyek csak képzési céllal és felnőtt felügyelete mellett használhatják a fahasítót. Az fahasítót csak olyan személyek bérelhetik, akik ismerik az ilyen típusú berendezéseket és tudják, hogyan kell használni. A bérelt fahasítóval mindig adja át a használati utasítást.
- Ne használja az fahasítót fáradtan, betegen, idegesen, kábítószer vagy gyógyszer hatása alatt, illetve kezelés alatt.
- A fahasítót nem szabad rossz időjárásnak vagy esőnek kitenni.
- Győződjön meg arról, hogy a munkaterület megfelelően van megvilágítva.
- Az elektromos eszközöket nem szabad gyúlékony folyadékok vagy gázok közelében használni.
- Az fahasítót soha nem szabad lépcsőn vagy más, stabilitást nem biztosító helyen használni.
- Ne terhelje túl a fahasítót. Az fahasítót egy bizonyos, meghatározott terhelési tartományon belül helyesen és biztonságosan működik.
- A kábeles csatlakozás és a készülék sajátossága miatt a fahasító nem mobil eszköz.
- Ne használja a fahasítót, ha a kábelek sérültek vagy elhasználódtak.
- Ne csatlakoztassa a sérült berendezést az áramforráshoz.
- Ne érintse meg a sérült kábelt, mielőtt kihúzná a hálózathoz; a sérült kábel áramütés veszélyét jelentheti.
- Járó motor mellett ne emelje fel és ne hordozza a készüléket.
- Húzza ki a tápellátást (azaz húzza ki a dugót a konnektorból):
 - ha a berendezést felügyelet nélkül hagyja,
 - a készülék ellenőrzése, tisztítása vagy javítása előtt,
 - a készülék beállítása előtt,
 - rendellenes rezgések esetén,
 - a készülék hordozása előtt.

Előkészítés

- Munka közben mindig viseljen strapabíró cipőt és hosszú nadrágot; ne használja a készüléket mezítláb vagy szandálban.
- Mindig viseljen védőszemüveget és védőkesztyűt, ha fahasítóval dolgozik.
- A fűlsérülések elkerülése érdekében használjon fülvédőt.
- Ha fahasítóval dolgozik, tartson stabil pozíciót.
- A vágóállomást tisztán kell tartani.
- A fahasító beindítása előtt győződjön meg arról, hogy elegendő hidraulikaolaj van benne.
- Használat előtt mindig ellenőrizze, hogy minden csavar meg van-e húzva.

- Ellenőrizze, hogy a hasított rönk nem tartalmaz-e szöveget vagy egyéb idegen tárgyat. A rönk végeit merőlegesen, az ágakat pedig a törzssel egy szintben kell levágni.

Használat

- Ne használja a készüléket sérült borítással vagy burkolattal, vagy biztonsági berendezés, például a mellékelt fedelek nélkül.
- Indítsa be a motort az utasításoknak megfelelően.
- A fahasító használatakor ügyeljen arra, hogy az stabil, sík és vízszintes vágási felületen legyen.
- Csak eredeti alkatrészeket szabad használni.
- Ha a készülék működtetéséhez hosszabbító kábelt kell használni, akkor olyan hosszabbító kábeleket használjon, amelyek földeltek és az elektromos berendezés típusának megfelelő földelő vezetékkel ellátott dugóval vannak csatlakoztatva, például: H05VV-F vagy H05RN-F.
A rézkábel vezetékének keresztmetszetei:
 - 1,5 mm² max. hossz 20 m,
 - 2,5 mm²: max.hossz 50 m.**FIGYELEM:** A hosszabbítókábelnek, a dugónak és a csatlakozónak vízálló kivitelűnek és kültéri használatra tervezettnek kell lennie.
- Az elektromos kábelt olyan irányba kell elvezetni, amely lehetővé teszi a fahasító biztonságos működését.
- A kábelt csak arra a célra szabad használni, amelyre tervezték. Soha ne hordozza a fahasítót a csatlakoztatott kábelnél fogva. A kábelt ne húzza ki a dugaszból, ha ki akarja kapcsolni. A kábelt védeni kell a hőtől, az olajtól és az éles szélektől.

Baleset vagy üzemzavar esetén!

Baleset esetén azonnal állítsa le/kapcsolja ki a gépet és hívjon segítséget (ha a helyzet úgy kívánja).

Meghibásodás esetén állítsa le/kapcsolja ki a gépet, és lépjen kapcsolatba egy hivatalos szervizközponttal a hiba javítása érdekében.

A KÉSZÜLÉKBEN LÉVŐ ANYAGOK EGÉSZSÉGRE GYAKOROLT HATÁSAIRA VONATKOZÓ INFORMÁCIÓK

A készülékben kis mennyiségű zsír és/vagy olaj található, amely potenciálisan egészségre veszélyes anyag.

A keverék szembe jutásakor kisebb mértékű szemirritáció (a köthártya kipirosodása) léphet fel. Ajánlott az anyagot meleg vízzel leöblíteni.

A bőrrel való érintkezés néha bőrpírt, irritációt és a bőr kiszáradását okozhatja, különösen hosszan tartó érintkezés esetén. Ajánlott az anyagot meleg vízzel lemosni.

A zsír lenyelése a gyomor-bélrendszer nyálkahártyájának irritációjára utaló tüneteket okozhat (hányinger, hányás, hasmenés, hasi fájdalom).

Az esetlegesen szükséges azonnali orvosi ellátás és különleges kezelés szükségességének jelzése: A sürgősségi ellátásról az orvos dönt az áldozat állapotának alapos felmérése után. Tüneti kezelés.

A KÉSZÜLÉKBEN LÉVŐ ANYAGOK KÖRNYEZETI HATÁSÁRÓL SZÓLÓ INFORMÁCIÓK

A készülék anyagai és alkatrészei veszélyesek lehetnek a környezetre.

TÁJÉKOZTATÁS AZ ELEKTROMOS ÉS ELEKTRONIKUS BERENDEZÉSEK HULLADÉKGYŰJTÉSI RENDSZERÉRŐL ÉS A HÁZTARTÁSOK SZEREPÉRŐL

1. Bármely vásárló leadhatja használt vagy hulladékká vált berendezését abban az üzletben, ahol új készüléket vásárol, mivel az üzlet köteles térítésmentesen átvenni a régi készüléket, ha ott jellegetében és funkciójában azonos új készüléket vásárol.
2. Bármely vásárló leadhatja a használt vagy hulladékká vált elektromos és elektronikus berendezését a forgalmazási helyen.
A hatályos jogszabályok értelmében a forgalmazó, ha háztartási célú készüléket forgalmaz a vásárlónak (ügyfélnek), köteles a használt vagy hulladékká vált háztartási célú berendezést a készülék átadásának helyén térítésmentesen visszavenni, feltéve, hogy a használt készülék jellegetében és funkciójában azonos funkciót látott el, mint a forgalmazott készülék.
3. Bármely vásárló a nagy bevásárlóközpontokban hagyhatja használt vagy hulladékká vált berendezését anélkül, hogy új berendezést vásárolna.
A hatályos jogszabályok szerint a legalább 400m² árusítóhelyiséggel rendelkezőt, háztartási cikket forgalmazó üzletek, kötelesek ebben az értékesítési egységben vagy annak közvetlen közelében térítésmentesen átvenni olyan használt vagy hulladékká vált háztartási célú berendezéseket, amelyek külső mérete nem haladja meg a 25 cm-t, anélkül, hogy vásárló új háztartási célú berendezést vásárolna.
4. Bármely vásárló elviheti hulladékká vált berendezését az erre a célra kialakított hulladékgyűjtők valamelyikébe. A legközelebbi helyszínről az önkormányzat honlapján vagy a városháza hirdetőtábláján érdeklődhet.
5. Ha Ön úgy dönt, hogy a készüléket egy szervizközpontban javíttatja meg, és a készülék javítása nem költséghatékony vagy technikailag nem lehetséges, a szervizközpont köteles azt ingyenesen átvenni.
6. A háztartások nagyon fontos szerepet játszanak a használt vagy hulladékká vált berendezések újrahaznátához és hasznosításához való hozzájárulásban. A használt vagy hulladékká vált berendezések megfelelő kezelése megelőzi a környezetre és az emberi egészségre gyakorolt lehetséges negatív következményeket.

Az így összegyűjtött berendezéseket speciális kezelő létesítményekbe szállítják, ahol először eltávolítják belőlük a veszélyes összetevőket. A fennmaradó anyagokat kinyerik és újrahasznosítják. Minden elektromos árammal vagy elemmel működő eszközt egy áthúzott szemétygyűjtő szimbólummal kell megjelölni:



A berendezésen, a csomagoláson vagy a kísérő dokumentumokon elhelyezett áthúzott szemétygyűjtő szimbólum jelzi, hogy a terméket nem szabad más hulladékkal együtt ártalmatlanítani. A felhasználó felelőssége, hogy a használt eszközöket megfelelő kezelés céljából a kijelölt gyűjtőhelyre vigye. A jelölés ugyanakkor azt is jelzi, hogy a berendezés 2005. augusztus 13. után került forgalomba.

Ne dobja ki a használt berendezést más hulladékkal együtt!
Ez pénzbírsággal büntetendő.

A használt vagy hulladékká vált berendezések megfelelő kezelése megelőzi a környezetre és az emberi egészségre gyakorolt lehetséges következményeket.

Ugyanakkor a berendezések feldolgozásából származó nyersanyagok újrafelhasználásával megkíméljük Földünk természeti erőforrásait.

BIZTONSÁG ÉS GYÁRTÓI FELELŐSSÉG

A készüléknek a jelen kézikönyvben leírtaktól eltérő használata nem minősül rendeltésszerűnek, és a gyártó nem vállal felelősséget az ilyen magatartásból eredő károkért vagy sérülésekért.

A készülék helyes használata magában foglalja a gyártó által meghatározott üzemeltetési, karbantartási, tárolási és javítási feltételek betartását is.

A balesetek megelőzése érdekében be kell tartani a biztonságos használatra és a kockázatok elkerülésére vonatkozó szabályokat.

A szerszám szerkezetén a felhasználó által végzett bármilyen változtatás befolyásolhatja a gép biztonságos használatát, és mentesíti a gyártót az okozott károkért vagy sérülésekért való felelősség alól.

MARADVÁNYKOCKÁZAT

Bár a gyártó felelős a készülék veszélyeket kiküszöbölő kialakításáért, az üzemeltetés során a kockázat egyes elemei elkerülhetetlenek. A maradványkockázatok a hibás működési magatartásból erednek.

A legnagyobb veszély az alábbi tiltott tevékenységek végzése során merül fel:

- a készülék gyermek általi használata,
- a készüléket a használati utasításban leírtaktól eltérő célokra használja,
- amikor más emberek, különösen gyermekek vagy állatok tartózkodnak a közelben,
- a készülék olyan személyek általi használata, akik nem ismerik a használati útmutatót,
- a készülék használata a kezelő személy megfelelő védőruházata és lábbeli nélkül,
- a készülék használata sérült burkolattal vagy készülékházzal, illetve megfelelően rögzített biztonsági eszközök nélkül.

A használati útmutatóban megadott ajánlások betartása esetén a készülék használata során fennmaradó kockázat kiküszöbölhető. A fenti ajánlások be nem tartása kockázatokkal jár.

TOVÁBBI FELHASZNÁLÓI INFORMÁCIÓK

A szezon kezdete előtti vagy utáni karbantartási és beállítási munkák elvégzése még a gyakorlott felhasználók számára is gondot okozhat. Ezen igények kielégítésére a NAC szeretne Önnek egy olyan szolgáltatást kínálni, amely felkészíti gépét a tárolásra és/vagy üzemeltetésre. Ez a szolgáltatás magában foglalhatja a következőket: A gyűjtőgyertyák cseréje, tisztítása, karbantartása, olajcsere, szűrőcsere és a mozgó alkatrészek kenése, a pengék élezése és kiegyensúlyozása, valamint a berendezések egyéb beállítási és karbantartási munkái. Ez hosszú távú és megbízható működést garantál, és bizalmat ébreszt a szerszám biztonságossága iránt.



ALKALMAZÁS

A készüléket kizárólag fahasításra szánták, a jelen használati utasításban található leírásnak és biztonsági szabályoknak megfelelően. Bármilyen más használat veszélyes lehet a felhasználókra, és károsíthatja a készüléket.

A gép nem használható többek között:

- a fán kívüli anyagok aprítása és hasítása.

MUNKA ELŐKÉSZÍTÉS

A fahasítót a gyártó kartoncsomagolásban, részben szétszerelt állapotban szállítja. Miután megismerkedett a használati útmutatóval és a szerelési rajzokkal, a fahasító összeszerelése nem jelenthet túl sok nehézséget. Az összeszereléshez szükséges összes elemet a csomag tartalmazza.

A fahasító felépítése és leírása (1. ábra)

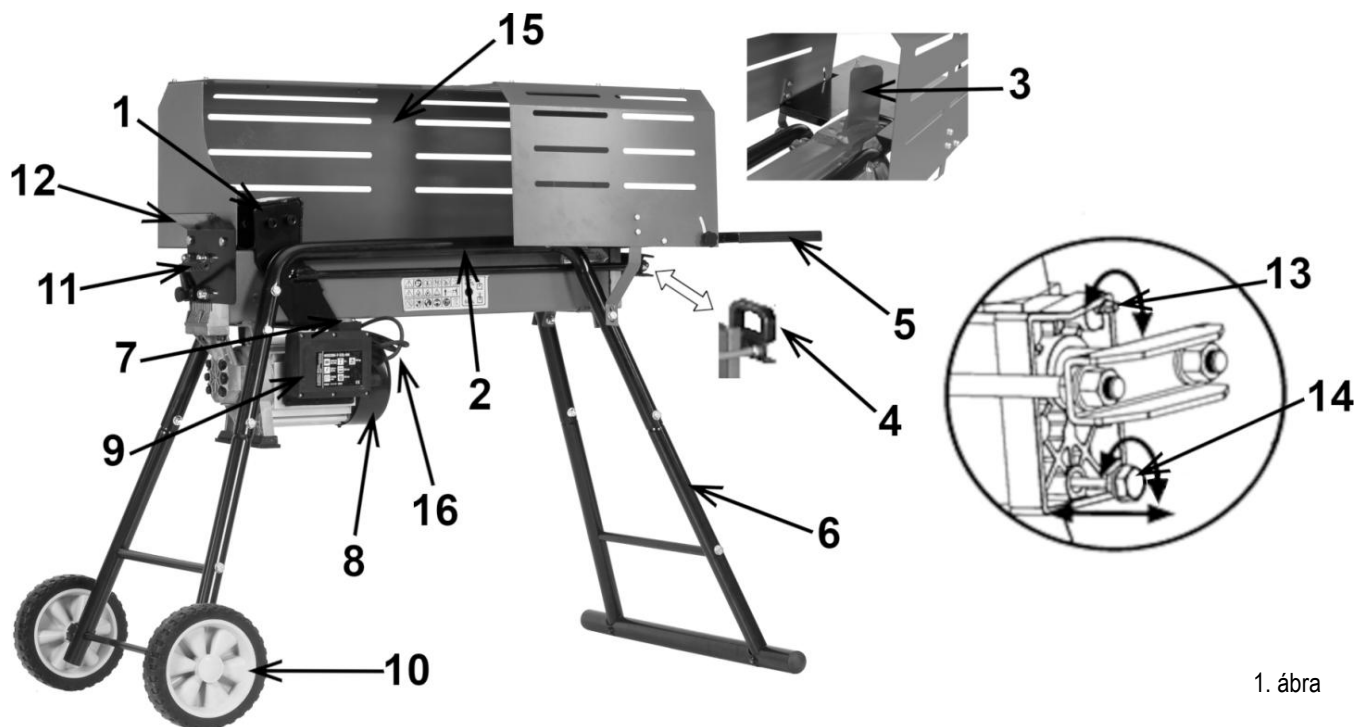

1. ábra

- | | |
|-----------------------------------|---|
| 1. Tolószerkezet | 9. Kapcsolóház |
| 2. Munkaasztal | 10. Kerék (csak rövid távú szállításhoz) |
| 3. Hasító ék | 11. Hidraulikus vezérlőkar |
| 4. Fogantyú a fahasító emeléséhez | 12. Vezérlőkar fedele |
| 5. Fahasító teteje | 13. Légtelenítő csavar |
| 6. Támasztóláb | 14. Olajsztíjtelzővel ellátott leeresztő dugó |
| 7. Be/ki kapcsoló | 15. Biztonsági burkolat |
| 8. Motor | 16. Tápkábel |

Összeszerelés

A fahasító lábainak összeszerelése

A fahasító lábait a szállításhoz ki lettek hajtva. Hajtsa össze a lábakat a készülék mindkét oldalán (A és B) a 2. és 3. ábrán látható módon.

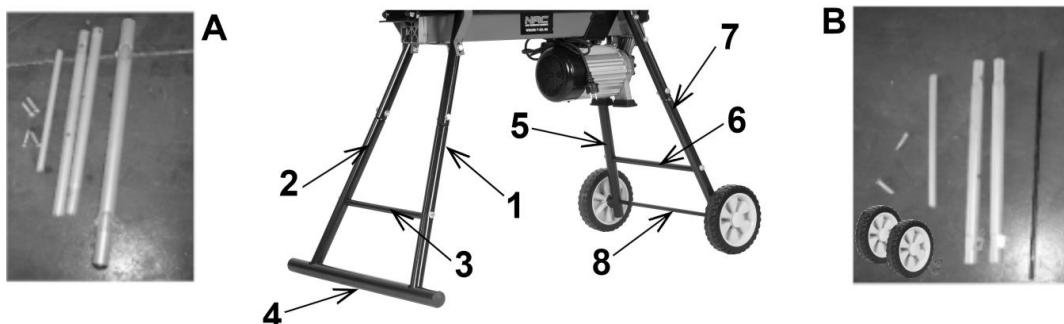

2. ábra

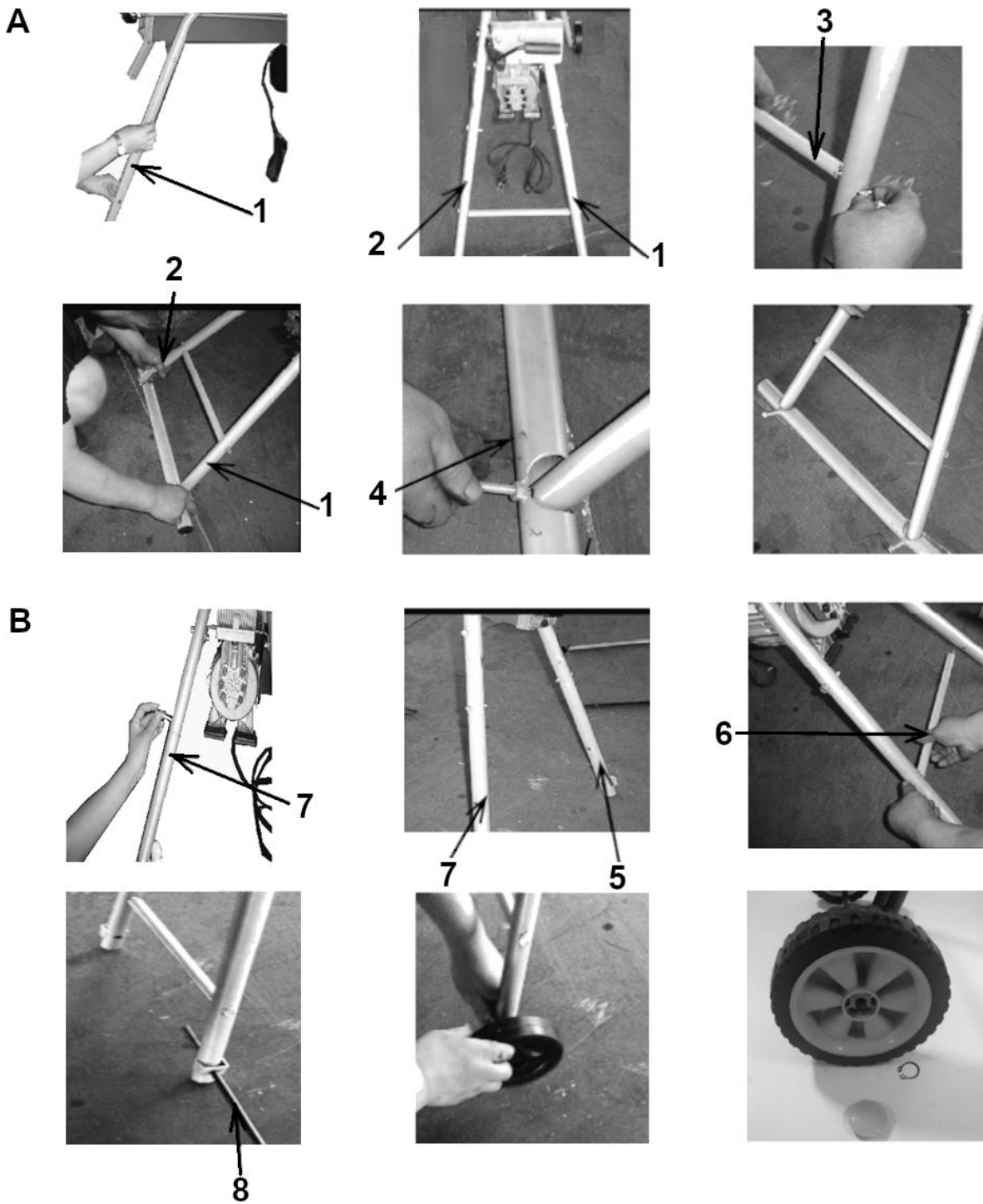

3. ábra

A biztonsági burkolat összeszerelése

Szerelje össze a védőburkolat összes alkatrészét a mellékelt csavarok segítségével az alábbi sorrendben történő összecsavarozással:

- Csatlakoztassa a D oldalsó fedelet (4. ábra) az A fedélhez (4. ábra) három csavarral.
- Csatlakoztassa a C felső fedelet (4. ábra) az A fedélhez (4. ábra) öt csavarral, majd a D oldalsó fedéllel (4. ábra) két csavarral.
- Csatlakoztassa a B fedelet (4. ábra) a felső C fedélhez (4. ábra) négy csavar segítségével.

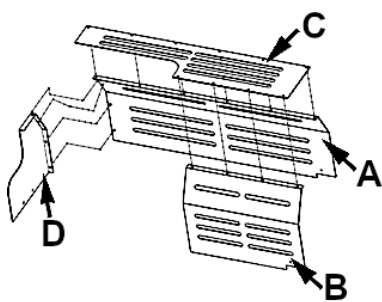

4. ábra

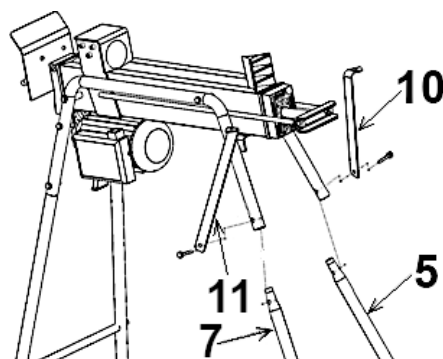

5. ábra

A munkalap összeszerelése

Ezután csavarozza fel a kiegészítő 9. munkalapot (6. ábra) és a 10., 11. munkalap konzolokat (5. ábra), és rögzítse a lehajtott fedelet a fahasító fő részéhez.

A konzolokat a fahasító lábaihoz (5. ábra 5, 7) a készülék B-oldalán (jelölés a 2. ábrán) és a védőburkolathoz (7. ábra) kell csavarozni.

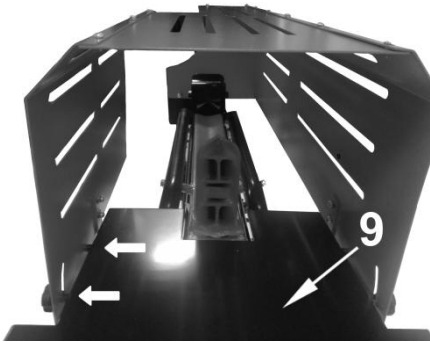

6. ábra

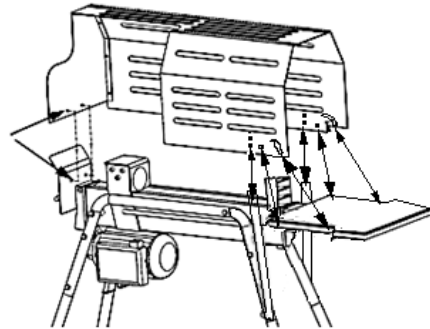

7. ábra

A fahasítóhoz egy opcionális fogantyú tartozik, amely a polc eltávolítása után telepíthető.

Miután a fahasítót összeszerelte, emelje fel a két végén lévő fogantyúknál fogva, és helyezze egy stabil, sík, 60-75 cm magas munkafelületre.

HASZNÁLAT

A gép első beindítása előtt ismerkedjen meg a fahasító felépítésével, működésével és vezérlésével.

Győződjön meg arról, hogy minden csavar és anya megfelelően meg van-e húzva, és hogy elegendő hidraulikafolyadék van-e benne.

FIGYELEM! A hasító beindítása előtt a 13. szellőzőcsavart (1. ábra) egy bizonyos időre meg kell lazítani, hogy a levegő szabadon be- és ki tudjon jutni az olajtartályba. A levegővezetéken lévő nyíláson keresztül a levegő áramlásának érzékelhetőnek kell lennie, amikor a fahasító üzemel. A fahasító mozgatása előtt győződjön meg róla, hogy a szellőzőcsavar meg van húzva, hogy elkerülje az olaj szivárgását.

FIGYELMEZTETÉS! Ne állítsa be a maximális nyomást korlátozó csavart!

A maximális nyomást a fahasító üzembe helyezése előtt állították be, és a maximális nyomást korlátozó csavart ragasztóval lezárták, hogy a hasító 7 tonnát meg nem haladó nyomáson működjön.

A csavar jogosulatlan beállítása azt eredményezheti, hogy a hidraulikaszivattyú nem termel elegendő hasítóerőt, vagy súlyos sérülésekhez és a gép károsodásához vezethet.

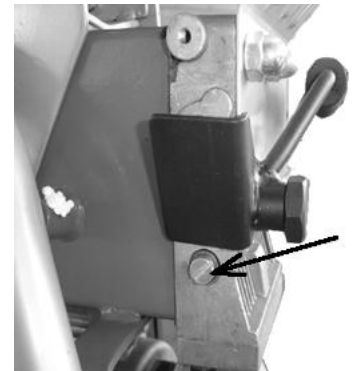

8. ábra

Fahasító vezérlése

Az elosztó kétkezes "ZHB" típusú vezérlőrendszerrel van felszerelve. - A bal kéz a hidraulika-rendszer vezérlésére szolgáló kart 11 (9. ábra), míg a jobb kéz a 7-es kapcsológombot (9. ábra) kezeli. Ha elengedi az egyik kezét, a fahasító azonnal leáll. Mindkét kéz elengedésével a tolószervezet visszatér a kiinduló helyzetbe.

A kar véletlenszerű lenyomását egy reteszelőszervezet akadályozza meg. A hidraulika vezérlőkarjának használatához először nyomja meg az ujjával a zárógombot, majd nyomja előre a kart.

A nagyon kemény farönk megnyomásának ideje a tolószervezet elmozdulása nélkül soha nem haladhatja meg az 5 másodpercet.

A hosszabb nyomási idő a nyomás alatt lévő olaj túlmelegedéséhez vezethet, ami károsíthatja a gépet. Ha a rönk rendkívül kemény, fordítsa el 90 fokkal, és próbálja meg az ellenkező irányba hasítani a rönköt. Ha a rönk nem hasítható, akkor a rönk keménysége meghaladja a gép képességeit, ezért a fahasító sérülésének védelme érdekében a rönköt el kell távolítani.

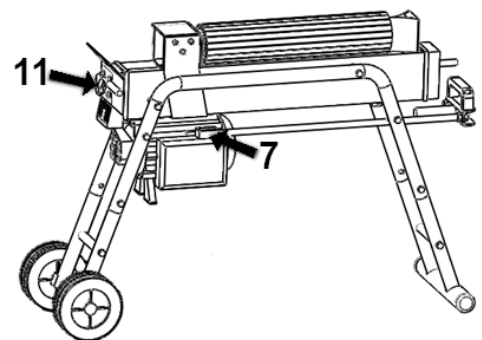

9. ábra

Rönkök halmozása és hasítása

A rönköket egyenletesen kell elhelyezni a támasztékok és a munkaasztal között.

Ügyelni kell arra, hogy a hasítás során a rönk ne csavarodjon, ne lengjen vagy csússzon el. Ne terhelje túl a fahasítót úgy, hogy csak a rönk felső részét próbálja hasítani. Ez éktörést vagy a gép károsodását okozhatja.

A rönköket csak a szál iránya mentén szabad hasítani. Ne rakja a rönköket keresztben egymásra, mert ez komoly károkat okozhat a gépben.

Ne hasítson egyszerre két darabot, mert az egyik kiugorhat a gépből és eltalálhatja a kezelőt. A maximális nyomást gyárilag állították be, és a csavart ragasztóval zárták le, hogy a fahasító legfeljebb 7 tonna nyomáson működjön. Bármilyen beállítás károsíthatja a hidraulikaszivattyút, valamint az egész gépet.

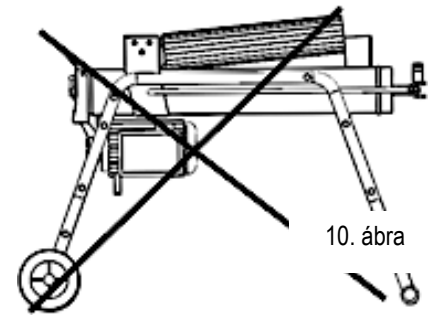

10. ábra

Blokkolt rönk eltávolítása

Engedje el mindkét vezérlőelemet.

Miután a tolószerkezet visszatért a kiindulási helyzetébe és teljesen megállt, helyezzen egy háromszög alakú fadarabot a blokkolt rönk alá (11. ábra).

Indítsa el a fahasítót úgy, hogy ez a fadarab a rönk alá kerüljön.

Ismételje meg a leírt eljárást kisebb szögű darabokkal, amíg a rönk teljesen ki nem oldódik.

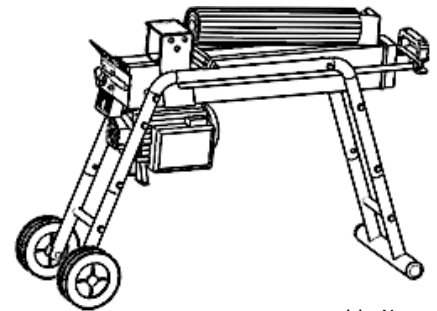

11. ábra

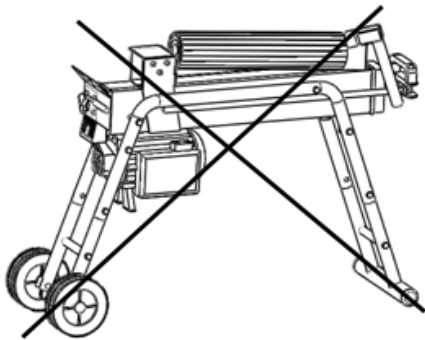

12. ábra

Ne ütögesse a rönköt a feloldáshoz, mert ez károsíthatja a gépet, vagy kidobhatja a rönköt, és balesetet okozhat.

TISZTÍTÁS, KARBANTARTÁS ÉS TÁROLÁS



Figyelem!

Bármilyen karbantartási művelet megkezdése előtt a készüléket először le kell választani az áramellátásról.

A motor szellőzőnyílásait tisztán kell tartani, és nem szabad eltömíteni semmilyen tárgyakkal. Csak a jelen használati útmutatóban leírt karbantartási műveleteket végezze el. Minden egyéb munkát szakképzett szervizszemélyzetnek kell elvégeznie. A fahasítót semmilyen módon nem szabad módosítani. Ez veszélynek teheti ki a felhasználót. Ha a gondos gyártási és ellenőrzési folyamatok ellenére a fahasító nem működik megfelelően, javításra el kell vinni egy szervizbe (javasoljuk a NAC hivatalos szervizét).

Ékélezés

Hosszú használat után és szükség esetén reszelővel élezze meg a fahasító éket. Óvatosan távolítsa el a sorját vagy lapos foltokat.

A hidraulikaolaj cseréje

Figyelem! A fahasító hidraulikaolaját 150 üzemóra után kell kicserélni.

Ehhez kövesse az alábbi lépéseket:

- Válassza le a fahasítót a tápegységről, és ellenőrizze, hogy minden mozgó alkatrész megállt-e.
- Csavarja ki az olajsintjelzővel ellátott leeresztőcsapot.
- Döntse a fahasítót a támasztóláb felé úgy, hogy az olaj a mellékelt 4 literes tartályba szivárogjon (13. ábra), és várjon egy pillanatig.
- Döntse a fahasítót a motor felé (14. ábra).
- Öntsön friss olajat az adott modell specifikációjában megadott mennyiségben.
- Tisztítsa meg a kijelző felületét, és merítse vissza a tartályba, miközben a fahasítót függőlegesen tartja.

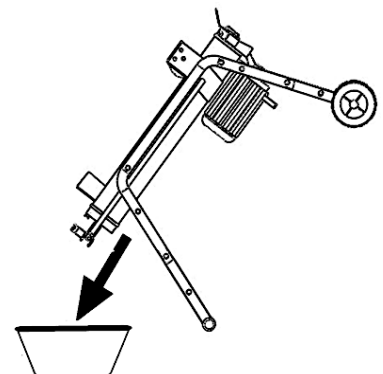

13. ábra

- Ellenőrizze, hogy az olajsint a kijelzőn lévő két ellenőrző jel között van-e.
- Tisztítsa meg a dugót, és csavarja vissza olyan erősen, hogy ne szivárogon az olaj, majd engedje le a fahasítót vízszintes helyzetbe.

Rendszeresen ellenőrizze, hogy az olajsint a kijelző ellenőrző jelei között van-e, és szükség esetén töltsse fel az olajat.

A fahasító hidraulika-rendszeréhez a következő olajok használata ajánlott:

- Shell Tellus 22,
- Mobil DTE 11,
- Alal Vitam Gf22,
- BP Energol HLP-HM22.

Figyelem:

Vigye el a használt olajat egy újrahasznosító központba, vagy kövesse az országában érvényes előírásokat.

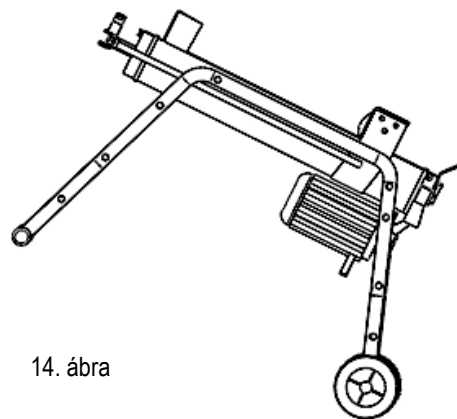

14. ábra

A hasító tárolása

A fahasítót száraz, jól szellőző helyiségben, tűzforrástól távol tárolja.

A fahasítót biztonságos helyen, gyermekektől elzárva kell tárolni.

Ha a fahasítót nem használják, tárolás előtt meg kell tisztítani.

SZÁLLÍTÁS

Szállítás előkészítése

Mielőtt áthelyezi a fahasítót egy másik helyre, húzza meg a leeresztőcsapot, hogy megakadályozza az olajszivárgást.

Figyelem! A leeresztőcsap meglazításának elmulasztása azt eredményezi, hogy sűrített levegő marad a hidraulika-rendszerben. Ez a hidraulika-rendszer szivárgását és a hasító maradandó károsodását okozhatja.

ELLENŐRZÉSEK ÉS PROBLÉMADIAGNOSZTIKA

Hibaelhárítás

Probléma	Lehetséges ok	Megoldás
A motor nem indul be.	Nincs áram.	Ellenőrizze, hogy a készülék csatlakoztatva van-e az elektromos hálózathoz.
		Ellenőrizze a biztosítékot és az elektromos csatlakozásokat.
A fahasító nem hasítja fel a rönköt.	A rönk helytelen elhelyezése.	A rönköt a használati útmutatóban (Használat) található utasítások szerint helyezze el megfelelően.
	A rönk mérete vagy keménysége meghaladja a gép képességeit.	Csökkentse a rönk méreteit, mielőtt megpróbálná felhasítani.
	Az ékpenge tompa éle.	Élesítse meg az éket a NAC szervizelési utasításai szerint.
	Olajszivárgás.	Határozza meg a szivárgás helyét, és lépjen kapcsolatba a szervizzel.
	A maximális nyomás korlátozó csavarjának jogosulatlan beállítása a nyomás csökkenéséhez vezetett.	Vegye fel a kapcsolatot a szervizzel.
A tolószervezet mozgása szaggatott, a fahasító természetellenes hangot ad ki, vagy erősen rezeg.	Túl kevés olaj és túl sok levegő a hidraulika-rendszerben.	Ellenőrizze és pótolja az olajsintet.
		Forduljon egy hivatalos NAC szervizhez.
Olaj szivárog a működtető orsó körül vagy más helyekről.	A hidraulika-rendszerben működés közben beszorult levegő.	A fahasító használata előtt lazítsa meg a légtelenítő csavart 3-4 fordulattal.
	A légtelenítő csavart nem húzták meg a fahasító szállítása előtt.	A fahasító szállítása előtt húzza meg a légtelenítő csavart.
	Meglazult olajleeresztő dugó.	Húzza meg a dugót.
	Elkopott vezérlőszelep vagy tömítés.	Lépjen kapcsolatba a NAC szervizzel.

JÓTÁLLÁS ÉS SZERVIZ

Az Ön által megvásárolt termék kizárólag amatőr (hobby) használatra készült. Ha a készüléket más célra (kereskedelmi, szakmai célra) használják, akkor a garanciavállaló felelőssége a vásárolt készülékre vonatkozóan megszűnik. A garanciára és a NAC szervizhálózatára vonatkozó információkat a mellékelt jótállási jegyen talál.

Ne felejtse el minden használat után megtisztítani a gépet. A berendezés tisztán tartása biztosítja a hosszú távú és megbízható működést. A tisztítás, karbantartás és időszakos ellenőrzés nem azonosak a javítási munkálatokkal. A felhatalmazott NAC szervizközpontok ezeket a tevékenységeket díjköteles szolgáltatásként végezhetik.

KÉZISZERSZÁM ÖSSZESZERELÉSI SÉMÁ

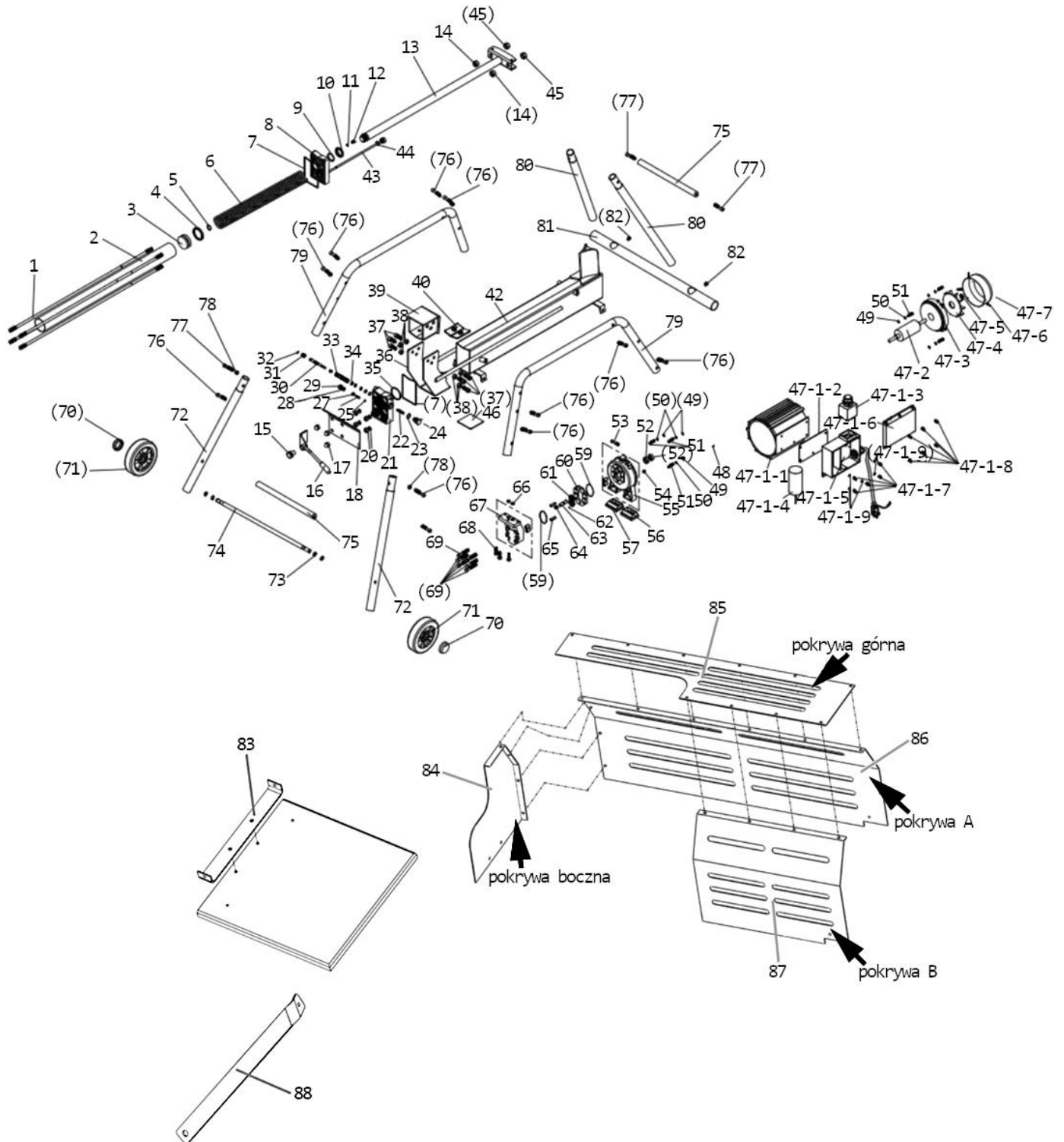



EK-megfelelőségi nyilatkozat

Gyártó:

név: **NAC Sp. z o.o.**
cím: Al. Krakowska 39, 05-090 Raszyn, Lengyelország

teljes felelősséggel kijelenti, hogy a szerszámgép:

név: **Fahasító**
modell: **WSE200-7-52L-NH**
sorozatszám: 038 22 2490740679 0000 **000001** – 038 26 2490740679 0000 **999999**

megfelel az alapvető követelményeknek:

- gépekről szóló irányelv **MD 2006/42/EK**,
- elektromágneses összeférhetőségi irányelv **EMC 2014/30/EU**,
- veszélyes anyagokról szóló irányelv **RoHS 2011/65/EU** és **(EU) 2015/863**,

megfelel a következő harmonizált szabványok követelményeinek:

- EN 609-1:2017,
- EN 60204-1:2018,
- EN ISO 12100:2010,
- EN 55014-1:2021,
- EN 55014-2:2021,
- EN 61000-3-2:2019+A1:2021,
- EN 61000-3-3:2013+A2:2021,
- A 2011/65/EU irányelv II. és III. melléklete.

A műszaki dokumentáció elkészítésére jogosult személy: Jarosław Malinowski.

Cím
NAC Sp. z o.o.
Al. Krakowska 39,
05-090 Raszyn

A műszaki ügyek és tanúsítás igazgatója

Raszyn, 2022. június 22



GARANCIA

Tisztelt Partnerünk!

Köszönjük, hogy megvásárolta termékünket, és gratulálunk a helyes választáshoz. Az Ön által megvásárolt készüléket a legmodernebb technológia felhasználásával tervezték és gyártották, és a világszínvonalú minőséget és megbízhatóságot képviseli, miközben környezetbarát.

Szeretnénk emlékeztetni Önt arra, hogy a készülék használata előtt alaposan meg kell ismernie az üzembe helyezési és üzemeltetési eljárásokat, amelyeket a készülékhez mellékelte használati útmutató tartalmaz.

☎ 801 044 450

A segélyvonal hétfőtől péntekig 8 és 15 óra között fogadja hívását. A hívás költsége az egyes hálózatüzemeltetők díjszabása szerint alakul.

Specializált szervizhálózatunk minden segítséget megad Önnek a műszaki és üzemeltetési tanácsadás terén.

Hasznos szervizinformációk és a hivatalos szervizközpontok listája megtalálható a weboldalon:

✉ service.nac.com.pl

1. A NAC garantálja a készülék hatékony működését a használati útmutatóban leírt műszaki és üzemeltetési feltételeknek megfelelően.
2. A készülékre 24 hónapos garancia jár a fogyasztónak ("azaz olyan természetes személynek, aki a vállalkozóval olyan jogügyletet köt, amely nem kapcsolódik közvetlenül a kereskedelmi vagy szakmai tevékenységéhez"), illetve 12 hónapig, ha a készüléket vállalkozó vásárolja meg "(azaz természetes személy, jogi személy és olyan szervezeti egység, amely saját nevében kereskedelmi vagy szakmai tevékenységet folytat)". Ezen időszak után a vásárló jogosulttá válik a javításra fizetés ellenében. Az akkumulátorok nem tartoznak a garancia hatálya alá.
3. A jótállási időszak alatt az anyag-, összeszerelési vagy kivitelezési hibák miatt feltárt minden hibát díjmentesen kijavítunk.
4. A garanciális védelem megszerzésének alapja a berendezés NAC hivatalos forgalmazótól történő megvásárlásának igazolása, valamint a **NAC hivatalos forgalmazója** által az eladás napján kiállított jótállási jegy aláírt, kinyomtatott példánya. A jótállás védelme nem biztosított, ha a jótállási nyomtatványt olyan vállalat tanúsítja/bélyegzi, amely nem a NAC márka hivatalos forgalmazója. Ez a garancia a Lengyel Köztársaság területén érvényes.
5. A jótállás hatálya alá tartozó berendezések hibáit az átvételtől számított 14 munkanapon belül a NAC hivatalos szervizközpontjában javítják ki. Ez a határidő kivételes esetekben 30 munkanapra meghosszabbítható.
6. A Garanciovállalón kívül álló okok miatt a fent említett határidő meghosszabbítható, különösen, ha a termék további ellenőrzést/vizsgálatot igényel, vagy ha olyan vis maior jellegű körülmények állnak fenn, amelyek lehetetlenné teszik a határidő betartását, pl.: árvíz, tűz, sztrájk, természeti katasztrófák, importkorlátozások stb. esetén.
7. Az olyan tevékenységek, mint az összeszerelés, karbantartás, időszakos szervizelés, beállítás és tisztítás, valamint az ellenőrzések, olaj- és szűrőcserék, beleértve a fent említett tevékenységekhez használt anyagokat és alkatrészeket, nem tartoznak a garancia hatálya alá. Ezek a tevékenységek díj ellenében végezhetők. A garancia nem terjed ki az akkumulátorok természetes elhasználódására, illetve a normál használatból eredő károsodására.
8. A hibák vagy károk kijavításához a készüléket a vásárlást igazoló bizonylattal és az érvényes jótállási jeggyel együtt a következő címre kell eljuttatni: a legközelebbi hivatalos szervizközpontba vagy a kényelmes "háztól házig" rendszer segítségével, vagy a vásárlás helyére. A készüléket előzetesen meg kell tisztítani. A szerviz/üzlet megtagadhatja a tisztítatlan készülék javítását. Ha a készüléket szállítani kell, feltétlenül üritse ki a készülékből az üzemi folyadékokat (üzemanyag és olaj), mielőtt azt átadná a futárnak vagy a kereskedőnek. A csomagolásnak biztosítania kell a sérülésmentes szállítást, az eredeti csomagolás ajánlott.
9. A panasz kezelésének módját a garanciovállaló határozza meg. A Garanciovállaló nem köteles csereeszközt biztosítani a garanciális javítás időtartamára.
10. Ez a garancia akkor érvényes, ha a készüléket a mellékelt használati útmutatóban megfelelően üzemeltetik, karbantartják és működtetik.
11. A felhasználó köteles a meghibásodott készülék használatát azonnal abbahagyni. A hibás készülék további üzemeltetése további hibákat okozhat, és veszélyeztetheti a felhasználó vagy harmadik személyek egészségét vagy életét.
12. A garancia nem terjed ki a következők által okozott károkra: mechanikai sérülés, helytelen használat, illetéktelen személyek által végzett módosítások és javítások. Ez vonatkozik a nem megfelelő alkatrészek és szűrők, kenőanyagok, olajok, üzemanyagok felszerelésére és használatára is.
13. A garancia pecsétet (ha vannak) vagy a sorozatszám tábla megsemmisítése a garancia elutasítását vonhatja maga után.
14. A garancia nem terjed ki a villámcsapás, tűz, árvíz vagy más természeti katasztrófa által okozott hibákra.
15. A garancia nem terjed ki a fogyó és természetesen elhasználódó alkatrészekre, amelyek a működés során elhasználódnak, és amelyek állapotát a felhasználónak kell ellenőriznie, mint például: ékszíjak, izzók, szűrők, gyújtógyertyák, futóművek, kések és vágópengék, késtartók, vágófejek, vágóláncok, láncvezetők, vezérlőkábelek, nyomatékkulcsok és csapok.
16. A NAC nem vállal felelősséget a készülék bármilyen célú használatából vagy használatának ellehetetlenüléséből eredő közvetlen vagy közvetett károkért, veszteségekért vagy költségekért.
17. Ha a javítás elvégzése előtt a készüléken karbantartási munkálatokat kell végezni, a szerviz/üzlet a felhasználó/panaszos beleegyezésével, térítés ellenében végezheti el ezeket a munkálatokat.
18. Ha a javítás során a felhasználó vagy harmadik személyek biztonságával kapcsolatos alkatrészek (beleértve a vágópengéket, láncokat, vezetőköt, a vágóalkatrészek védőburkolatait és egyéb biztonsággal kapcsolatos alkatrészeket) cseréjét szükségesnek találják, a szervizközpont köteles ezeket az alkatrészeket kicserélni, még akkor is, ha ez a felhasználó/panaszos beleegyezésével díj felszámításával jár. Visszautasítás esetén a szerviz a terméket javítás nélkül visszaküldi.
19. A garancia nem terjed ki a tárgyakban vagy személyekben bekövetkező esetleges károkra.
20. Az eladott használati termékre vonatkozó alábbi jótállás nem zárja ki, nem korlátozza és nem függeszti fel a vásárló jogosultságát a termék szerződéssel való nem egyezőségének vonatkozásában.

.....
A készülék neve *

.....
Modell*

.....
Az eladás dátuma *

.....
A készülék sorozatszáma*

.....
A motor sorozatszáma

Kijelentem, hogy elolvastam a használati útmutatót és a jótállási jegyet. A megvásárolt berendezést működőképes állapotban, hiánytalanul, a vásárlást igazoló bizonylattal együtt átvettem.

A vevő olvasható aláírása

.....
Az eladó bélyegzője és olvasható aláírása*¹

* Az eladó tölti ki

***¹ Kijelentem, hogy a NAC termékek hivatalos, Meghatalmazott Forgalmazója vagyok.**

Ha nem engedélyezett NAC termék forgalmazó, valótlan adatokat szolgáltat, az az eladó büntetőjogi felelősségét vonhatja maga után a Büntető Törvénykönyv 271. és 286. cikke alapján.

Sorszám	Dátumok	A javítás leírása	Az eladó cég bélyegzője
	A termék bejelentésének dátuma		
	A javítás befejezésének időpontja		
	A termék kiadásának dátuma		
	A termék bejelentésének dátuma		
	A javítás befejezésének időpontja		
	A termék kiadásának dátuma		
	A termék bejelentésének dátuma		
	A javítás befejezésének időpontja		
	A termék kiadásának dátuma		
	A termék bejelentésének dátuma		
	A javítás befejezésének időpontja		
	A termék kiadásának dátuma		

FELFEDEZZEN FEL ÚJ LEHETŐSÉGEKET

NAC
NEW AMERICAN CONCEPT



Kedves Ügyfelünk,



Jótállási és szervizelési kérdésekben lépjen kapcsolatba velünk a weboldalon keresztül.

serwis.nac.com.pl

KERESS MINKET



Az ebben a kézikönyvben található fényképek és leírások a NAC tulajdonát képezik. A Jogi Közlöny 94. 24. sz. 83. pontja szerint, és módosításai: JK. 94. 43. sz. 170. a NAC engedélye nélkül tilos az anyag egészének vagy részleteinek másolása, feldolgozása és terjesztése, és ez a szerzői jog megsértésének minősül.

Ez a kézikönyv nem tartalmazza az Ön által megvásárolt berendezés jellemzőit, amelyekre a kézikönyv hivatkozik, amennyiben ezek nem befolyásolják közvetlenül a berendezés használatát, ezért a kézikönyvben feltüntetett konkrét műszaki adatok változhatnak, amiért a NAC nem felelős.