

# HASZNÁLATI ÚTMUTATÓ ÉS JÓTÁLLÁSI JEGY

BENZINMOTOROS ROTÁCIÓS KAPA

MODELL: TIP80-CR950

**NAC**  
NEW AMERICAN CONCEPT

**SERWIS.NAC.COM.PL**

TELJESKÖRŰ SZERVÍZ SZOLGÁLTATÁS



Maximális elégedettséget garantálunk



## **BENZINMOTOROS ROTÁCIÓS KAPA MODELL: TIP80-CR950**

**Gyártó: NAC Sp. z o.o.**  
**Al. Krakowska 39, 05-090 Raszyn**  
**fax +48 22 314 93 09**  
**www.nac.com.pl, info@nac.com.pl**

**Központi Ügyfélszolgálat - Raktár**  
**Strobów 2E, 96-100 Skierniewice, 96-100 Skierniewice**  
**fax +48 46 819 35 29**  
**serwis.nac.com.pl, serwis@nac.com.pl**



**Figyelem!**  
**Telepítés vagy üzemeltetés előtt kérjük, olvassa el ezt a használati útmutatót.**

**A készüléket elsősorban házkörűli használatra tervezték.**  
**A készülék professzionális, félprofesszionális vagy kereskedelmi célú használata esetén a garancia érvényét veszti.**

## TARTALOMJEGYZÉK

Tartalomjegyzék	3
Műszaki adatok	3
Ábrákat tartalmazó oldalak és alkalmazott piktogramok leírás	4
A benzinmotorral működő gépekre és berendezésekre vonatkozó biztonsági szabályok	5
Általános biztonsági rendelkezések	5
A benzinmotoros rotációs kapákra vonatkozó különleges biztonsági előírások	7
A készülékben lévő anyagok egészségre gyakorolt hatásaira vonatkozó információk	8
A készülékben lévő anyagok környezeti hatásáról szóló információk	9
Tájékoztató az elektromos és elektronikus berendezések hulladékgyűjtési rendszeréről és a háztartások szerepéről	9
Biztonság és gyártói felelősség	9
Maradványkockázat	10
További felhasználói információk	10
Alkalmazás	10
Munkavégzés előtti teendők	10
Üzemeltetés	13
Karbantartás	14
Szállítás	17
Hibakeresés és diagnosztika	17
Jótállás és szerviz	18
Összeszerelési sémák	19
Megfelelőségi nyilatkozat	20
Jótállási feltételek	22
Jótállási jegy	23

## MŰSZAKI ADATOK

BENZINMOTOROS ROTÁCIÓS KAPA	
<b>Típus, modell</b>	<b>TIP80-CR950</b>
Motor modell	B&S CR950
Típus	egyhengeres, felső szelep (OHV), négyütemű, léghűtéses
Üzemanyag	ólmozatlan benzin 95 Pb
Motor teljesítmény	208 cm <sup>3</sup>
A gép névleges teljesítménye	3,51 kW - 2600 fordulat/perc
Maximális motornyomaték	14 Nm - 2800 fordulat/perc
Üzemanyagtartály kapacitása	3,6 l
Olajteknő űrtartalom	0,6 l
Kapaszélesség	30 - 80 cm
Kapamélység	max 32 cm
Gyújtógyertya	QC12YC
Gyújtógyertya hézag	0,76 mm
Előre/hátrameneti sebességfokozat	1-0-1
Garantált hangteljesítményszint LWA	102 dB (A)
Hangnyomásszint LpA	LpA=87,2 dB (A), K=3 dB (A)
A gép által közvetített és a kezelő felső végtagjaira ható rezgések értéke	ah 3,824 / 4,557m/s <sup>2</sup> K= 1,5m/s <sup>2</sup>
A készülék súlya	60 kg
Gyártási év	2022

A készlet tartozékai:

- benzinmotoros kapa (talajmaró, markolatok, kések, védőburkolatok, szállító kerekek),
- gombok, csavarok, anyák,
- használati útmutató, jótállási kártya, jótállási feltételek, EK-megfelelőségi nyilatkozat.

## ABRAKAT TARTALMAZÓ OLDALAK ÉS ALKALMAZOTT PIKTOGRAMOK LEÍRÁSA



1. Figyelem! Veszély. Fokozott óvatossággal járjon el.
2. Fontos! Gondosan olvassa el és tartsa be a figyelmeztetéseket.
3. A készülék gyermekek elől elzárva tartandó.
4. Mozgó gép által kidobott tárgyak okozta sérülésveszély. Tartson biztonságos távolságot a közelben tartózkodóktól.
5. Megjegyzés: Tartsa távol a kezét és a lábát a késpengéktől.
6. Védőszemüveg és fülvédő használata kötelező.
7. Védőkesztyű használata kötelező.
8. Védőcipő használata kötelező.
9. Tartson biztonságos távolságot az épületektől.
10. Vigyázat: A forró felület égési sérüléseket okozhat.
11. Megjegyzés: Tartsa távol a kezét és a lábát a forgó alkatrészekről.
12. Megjegyzés: Karbantartás és/vagy javítás előtt húzza ki a gyújtógyertya vezetékét a gyújtógyertyából.
13. Figyelem! Négyütemű motor, ne keverje a benzint és az olajat. A gép két különálló tartállyal és töltőnyílással rendelkezik az olaj és a benzin számára.
14. A gép tisztítása, javítása vagy ellenőrzése előtt győződjön meg arról, hogy a kés és minden mozgó alkatrész leállt.
15. Tűz- vagy robbanásveszély. A benzin nagyon gyúlékony anyag.
16. A kapakés a készülék kikapcsolása után néhány másodpercig forog. Ne hordozzon olyan eszközt, amelynek kései nem álltak le teljesen.
17. A munka megkezdése előtt alaposan vizsgálja át és tisztítsa meg a helyszínt.
18. Ne dolgozzon meredek terepen a lejtő irányában.
19. Megjegyzés: A kipufogógázok károsak az egészségre. Fennáll a mérgezés vagy fulladás veszélye. Ne használja a készüléket beltérben.
20. A közelben tartózkodók maradjanak biztonságos távolságban a munkaeszköztől.
21. Ne használja magas páratartalmú környezetben.
22. Ne dobja ki használt készülékeit. A felhasználó felelőssége, hogy a használt berendezést hulladék újrahasznosítás céljából egy kijelölt gyűjtőhelyre vigye.

### Egyéb jelölések a gépen



#### Adattábla

Az adattábla a készülék burkolatán található. A benne foglalt információk elengedhetetlenek a megfelelő pótalkatrészek és karbantartási műveletek meghatározásához.



#### Figyelmeztetések:

1. A motort olaj nélkül szállítjuk. Az első indítás előtt töltsd meg a motort olajjal az üzemeltetési utasításnak megfelelően.
2. Alkatrészek felforrósodása. Ne nyúlj hozzá!

Ezt a kézikönyvet a készülék szerves részének kell tekinteni. Úgy tárolja a számára kialakított helyen, hogy könnyen hozzáférhető legyen. Kérjük, ne felejtse el átadni ezeket az utasításokat az új tulajdonosnak vagy felhasználónak, ha a készüléket továbbértékesítik vagy átadják más személynek.

## A BENZINMOTORRAL MŰKÖDŐ SZERSZÁMGÉPEKRE ÉS BERENDEZÉSEKRE VONATKOZÓ BIZTONSÁGI SZABÁLYOK

A készülék alkalmasnak tekinthető a mérsékelt, egyenletesen párás éghajlatú országokban történő használatra. További országokban is használható.



### FIGYELMEZTETÉS!

- Olvassa el figyelmesen az utasításokat. Ismerje meg a dízelüzemű készülékekre vonatkozó biztonsági előírásokat, valamint a készülék vezérlését és helyes használatát.
- Az alábbi figyelmeztetések és biztonsági utasítások figyelmen kívül hagyása áramütést, tüzet és/vagy súlyos sérülést okozhat.
- Őrizze meg ezt a kézikönyvet későbbi felhasználás céljából.
- Ezt a berendezést nem szabad olyan személyeknek (beleértve a gyermekeket is) használniuk, akik csökkent fizikai, érzékszervi vagy szellemi képességekkel rendelkeznek, vagy akiknek nincs tapasztalatuk vagy ismeretük a berendezéssel kapcsolatban, kivéve, ha felügyelet mellett vagy a biztonságukért felelős személyek által adott használati utasításoknak megfelelően használják.
- Ne engedje, hogy a kéziszerszámot gyermekek, 16 év alatti fiatalok és a kezelési útmutatót nem ismerő személyek kezeljék.

## ÁLTALÁNOS BIZTONSÁGI RENDELKEZÉSEK

### Munkaterület biztonsága

- Tartsa a munkaterületet rendben és világítsa meg jól. A rendetlenség és a rossz megvilágítás hozzájárul a balesetekhez.
- Ne engedjen gyermekeket vagy megfigyelő személyeket olyan terület közelébe, ahol belső égésű motorral működő berendezéseket használnak. Ha elterelik a figyelmét elveszítheti az irányítást a készülék felett. A kerti szerszámokat tartsa a kívülállóktól távol.
- Az üzemeltető vagy kezelő felelős a más személyeket vagy a környezetet érintő balesetekért vagy veszélyekért.

### Az üzemanyag biztonságos kezelése

- A belsőégésű motor benzinnel vagy vegyes üzemanyaggal üzemel (**lásd az üzemanyagtípust a készülék műszaki adatainál**).
- A benzint csak speciálisan erre a célra előkészített tartályokban (kaniszterekben) szabad tárolni.
- Tartsa távol a benzint olyan dolgoktól, amelyek tüzet okozhatnak, pl. kazánoktól, tábortüzekről, nyílt lángoktól, ahol elektromos szikrák, megemelkedett hőmérséklet, a hegesztés által okozott szikrák vagy más olyan hőforrások vannak, amelyek meggyújthatják az üzemanyagot.
- Az üzemanyagtartályt csak szabad levegőn szabad feltölteni.
- Rendkívül veszélyes a készülék működése vagy az üzemanyagtartály feltöltése közben dohányozni vagy nyílt lángot használni.
- Mielőtt feltöltené a tartályt üzemanyaggal, először mindig kapcsolja ki és hűtse le a motort.
- Ne töltsé a tartályt a töltőnyak alsó széléig, a benzinnel nagy a hőtágulása.
- Üzemanyag kifröccsenése esetén a kifolyt benzint azonnal törölje fel száraz ruhával.
- Az üzemanyagtartály feltöltésekor különösen ügyeljen arra, hogy az üzemanyag ne kerüljön a ruházatra. A benzinnel átitatott ruházat meggyulladhat, ezért azonnal cserélje le.
- A készülék tartályának üzemanyaggal való feltöltése után szorosan csavarja rá a tanksapkát, és a motor beindítása előtt vigye az üzemanyagtartályt a feltöltés helyétől legalább 3 m-re lévő távolságra.
- A motor beindítása előtt ellenőrizze a teljes üzemanyagrendszer szivárgás szempontjából, különösen az üzemanyagtartályt, az üzemanyagvezetéseket, a csatlakozókat, a tanksapkát és a karburátor környékét. Ne indítsa be a motort, ha szivárgást észlel az üzemanyagrendszerben, mert fennáll a tűzveszély.
- A készülék nem működhet gyúlékony folyadékok, gázok vagy por által létrehozott robbanásveszélyes légkörben. A belső égésű motor szikrákat bocsáthat ki, amelyek meggyújthatják a port vagy a gőzöket.
- Ne használja a készüléket, ha nem tudja kikapcsolni. Minden olyan eszköz, amelyet nem lehet kikapcsolni, veszélyes, és meg kell javítani.
- Ne tárolja beltérben a készüléket feltöltött üzemanyagtartállyal. A benzingőz gyúlékony és egészségre veszélyes.



### FIGYELEM!

Kerülje a benzingőz és a kipufogógázok belélegzését. A benzin, a benzingőz és a kipufogógázok mérgezőséget okozhatnak.

Ne működtesse a készüléket zárt vagy rosszul szellőző helyiségekben. Ha fejfájást, hányingert, hallás- vagy látászavarokat tapasztal, azonnal hagyja abba a munkát.

### **Személyes biztonság**

- Legyen éber, figyeljen a munkájára, és használja a józan eszét, amikor a szerszámmal dolgozik. Ne használja a szerszámot fáradtan, illetve hallucinogének, alkohol vagy gyógyszer hatása alatt. Munka közben egy pillanatnyi figyelmetlenség is súlyos személyi sérülést okozhat.
- Használjon egyéni védőfelszerelést. Mindig viseljen védőszemüveget. A védőfelszerelés, például porvédő maszk, csúszásmentes lábbeli, sisak vagy fülvédő használata megfelelő körülmények között csökkenti a személyi sérüléseket.
- Távolítsa el az összes tárgyat és beállításhoz használt kulcsot a szerszám beindítása előtt. A gép forgó munkarésében hagyott csavarkulcs személyi sérülést okozhat.
- Ne nyúljon túlságosan előre. Álljon mindig stabilan és ne veszítse el az egyensúlyát. Ez lehetővé teszi a készülék jobb irányítást váratlan helyzetekben.
- Megfelelő öltözetet viseljen. Ne hordjon ékszert vagy laza ruházatot. Tartsa távol haját, ruházatát és kesztyűjét a mozgó alkatrészekről. A laza öltözet, az ékszerek vagy a hosszú haj beakadhatnak a mozgó alkatrészekbe.
- Munka közben fogja meg a szerszámot a pótmarkolatoknál, amennyiben a szerszám fel van szerelve velük. A szerszám feletti uralom elvesztése sérülésveszélyt jelent.
- Ne használja a készüléket, ha nem tudja kikapcsolni. Minden olyan eszköz, amelyet nem lehet kikapcsolni, veszélyes, és meg kell javítani.



**Az eredendően biztonságos kialakítás, a biztonsági intézkedések és a további védőintézkedések alkalmazása ellenére a munka során mindig fennáll a sérülés kockázata.**

### **A kéziszerszám használata és gondozása**

- Ne erőltesse túl a szerszámot. Használjon az elvégzendő munkához megfelelő teljesítményű kéziszerszámot. A megfelelően kiválasztott szerszám jobb és biztonságosabb munkavégzést tesz lehetővé azon a terhelésen, amelyre tervezték.
- A használaton kívüli szerszámok gyermekek elől elzárva tartandók. Ne engedje, hogy olyan személy használja a szerszámot, aki nem ismeri azt vagy a jelen használati utasítást. A dízelüzemű szerszámok és berendezések képzetlen felhasználók kezében veszélyesek.
- Szükséges a dízelüzemű szerszámok karbantartása. Ellenőrizze a forgó alkatrészek megfelelő működését vagy elakadását, az alkatrészek esetleg előforduló törését és minden más olyan tényezőt, amely befolyásolhatja a készülék működését. Ha a szerszám sérült, használat előtt javíttassa meg. A szerszámok javításának és/vagy karbantartásának szakszerűtlen módja számos balesetet okoz.
- A készülék használata előtt cserélje ki a hibás, kopott és sérült alkatrészeket. Cserélje ki a készüléken lévő figyelmeztető címkéket, ha azok olvashatatlaná váltak vagy megsérültek.
- Figyelmeztető matricák és pótalkatrészek a NAC szervizétől és a hivatalos kereskedőktől rendelhetők.
- Az dízelüzemű szerszámot, berendezéseket, betétszerszámokat stb. ezen utasításoknak megfelelően kell használni, figyelembe véve az elvégzendő munka körülményeit és típusát. Az elektromos kéziszerszám nem rendeltetésszerű használata veszélyes lehet.

### **Akkumulátorral felszerelt szerszámok működtetése és használata**

- Mielőtt behelyezné az akkumulátorokat a készülékbe, győződjön meg arról, hogy a be-/kikapcsoló a "kikapcsolt" állásban van. Az akkumulátorok behelyezése a készülékbe, amikor a be-/kikapcsoló "bekapcsolt" állásban van, súlyos személyi sérülést okozhat.
- Csak a gyártó által ajánlott töltővel töltsen az akkumulátort. Más típusú akkumulátor töltésére használt töltő, tüzet okozhat.
- Soha ne használjon a gyártó által ajánlottól eltérő akkumulátort. Más akkumulátorok használata súlyos sérülést vagy tüzet okozhat.
- Ha nem használja az elektromos szerszámot, vegye ki az akkumulátort. Tartsa távol az akkumulátort olyan fémtárgyaktól, mint például gémpapírok, érmék, szögek, csavarok stb., amelyek az érintkezőket rövidre zárhatják. Az akkumulátor pólusainak rövidre zárása égési sérülést vagy tüzet okozhat.
- Szélsőséges körülmények között folyadék szivároghat ki az akkumulátorból. Feltétlenül kerülje el a vele való érintkezést. Ha véletlenül érintkezésbe került a folyadékkal - azonnal öblítse le vízzel. Ha folyadék kerül a szembe, azonnal forduljon orvoshoz. Az akkumulátorból szivárgó folyadék irritációt vagy égési sérüléseket okozhat.

- **FIGYELEM!** Az újratölthető eszközök töltőit és tápegységeit száraz környezetben, beltéri használatra tervezték.
- Tilos a töltőket és tápegységeket kültéren vagy magas páratartalmú helyiségekben, például fürdőszobákban vagy pincékben használni.



**Áramütés és/vagy a készülék károsodásának veszélye.**

#### Javítás

- Bármilyen beállítás, alkatrészcsere vagy a tárolás előtt távolítsa el a gyújtógyertya vezetékét. Ezek a megelőző óvintézkedések csökkentik a véletlen indítás kockázatát.
- A javításokat szakképzett személy végezze el, kizárólag eredeti pótalkatrészek felhasználásával. Ez biztosítja a készülék folyamatos, kockázatmentes működését. Javasoljuk, hogy minden szervizelést a NAC hivatalos szolgáltatója végezzen el.



**FIGYELEM!**

**Fulladásveszély a gyermekek csomagolással való játéka során.**

**Tartsa a csomagolást, különösen a műanyag zacskót gyermekektől távol.**

### A BENZINMOTOROS ROTÁCIÓS KAPÁKRA VONATKOZÓ KÜLÖNLEGES BIZTONSÁGI ELŐÍRÁSOK



**FIGYELMEZTETÉS!**

- Óvatosan kezelje az éles fűnyírókéseket. Kikapcsolás után a kések tovább foroghatnak.
- Csak jó állapotban lévő kapálógépet használjon, szükség esetén végezze el az indokolt munkálatokat, vagy forduljon a szervizközponthoz. Javasoljuk, hogy a hivatalos NAC szerviz szolgáltatásait vegye igénybe.
- Használatba vétel előtt mindig győződjön meg róla, hogy:
  - ✓ a készüléket az utasításoknak megfelelően szerelték össze,
  - ✓ a vágószerszám és a teljes vágóegység (rotációs kultivátor kései, tartozékok, a munkadarabok háza) jó állapotban van; rögzítésüket, sérüléseiket és kopásukat (üregek vagy repedések) rendszeresen ellenőrizni kell;
  - ✓ a biztonsági berendezések (pl. a késvédő, a burkolat, a kormánykar, a motorfék) jó állapotban vannak és megfelelően működnek.
- Ne kapcsolja be a kapálógépet, ha a kapakés nincs megfelelően felszerelve. Veszélyes rezgések okozta veszély!
- A munkaeszközöknek élesnek és tisztának kell lenniük. Az éles vágószerszám élek megfelelő karbantartása csökkenti az elakadás valószínűségét és megkönnyíti a működést.
- Beállítás, tisztítás, karbantartás előtt kapcsolja ki a készüléket, távolítsa el a gyújtógyertya vezetékét a gyújtógyertyáról
- Ne dolgozzon, amikor más emberek, különösen gyerekek vagy állatok vannak a közelben.
- Ne indítson be meghibásodott kapáló gépet.
- Ne nyúljon a fűnyírókésekhez a berendezés kikapcsolása és a fűnyírókések teljes leállása előtt.
- Soha ne emelje fel vagy hordozza a fűkaszát, amíg a motor jár.
- Kapcsolja ki a kapálógépet, és távolítsa el a gyújtógyertya vezetékét a gyújtógyertyáról, amikor:
  - ✓ a szerszámgépet felügyelet nélkül hagyja,
  - ✓ mielőtt a készülék ellenőrzésébe, tisztításába vagy javításába kezdene,
  - ✓ miután egy idegen tárgy megütötte,
  - ✓ rendellenes rezgés esetén.

#### Előkészíté

Munka közben mindig megfelelő lábbelit és hosszú nadrágot viseljen; ne működtesse a gépet mezítláb vagy szandálban.

- Használjon védőfelszerelést, pl. védőszemüveget és fülvédőt, porvédő maszkot.
- Alaposan ellenőrizze a területet, ahol a szerszámgépet használni fogja, és távolítsa el minden követ, ágat, drótot, csontot és egyéb idegen tárgyat.
- Különösen óvatosnak kell lennie, ha kavicsal borított felületeken dolgozik, vagy ha a szerszámgépet ezeken, valamint ösvényeken és felhajtókon működteti. A rejtett veszély miatt legyen éber.
- Használat előtt mindig ellenőrizze a kapakéseket, a csavarokat és a vágószerkezetet kopás vagy sérülés szempontjából. Az egyensúly fenntartása érdekében mindig párosával cserélje ki a kopott vagy sérült késeket és csavarokat.
- A többkéses gépek esetében legyen óvatos, mivel az egyik kés forgása a többi kés forgását is okozhatja.

## Használat

- Csak nappali fényben vagy jó mesterséges megvilágításban dolgozzon.
- Soha ne dolgozzon esőben, különösen ne viharban.
- Mindig győződjön meg arról, hogy a lábai meredek talajon stabilan állnak.
- Soha ne fusson a fűkaszával, hanem normális tempóban gyalogoljon. Ne feledkezzen meg a stabil, biztonságos testtartás fenntartásáról.
- Legyen különösen óvatos, amikor lejtőn irányt változtat.
- Soha ne dolgozzon túl meredek lejtőkön. A szerszámgép maximális dőlésszöge 15 fok. A nagyobb mértékű döntés a felhasználó hibájából motorkárosodáshoz vezet.
- Ne dolgozzon felfelé vagy lefelé haladva.
- Különösen figyeljen hátramenetben vagy amikor a készüléket maga felé húzza.
- Kapcsolja ki a készüléket, ha azt meg kell dönteni, és ha a munkahelyre és a munkahelyről való szállítás közben mozgatja.
- A kapálógép szállítása előtt a motort hűtse le, az üzemanyagot és az olajat engedje le.
- Ne használja a készüléket sérült burkolattal vagy házzal, illetve biztonsági szerelvények, például a felhelyezett burkolatok nélkül.
- Indítsa be a motort az utasításoknak megfelelően, ügyelve arra, hogy a lábai elég távol legyenek a vágószerszámtól.
- Bármilyen tárgynak való ütközés után állítsa le a motort, és húzza ki a gyújtógyertya vezetékét, hogy megakadályozza a véletlen elindulást. Gondosan ellenőrizze a készüléket a sérülés helyén, és csak a hibaelhárítás után indíthatja újra a motort, és folytathatja a munkát.
- Ha a készülék erősen rezegni kezd, azonnal állítsa le a motort, és keresse meg az okot. A rezgés legtöbbször komolyabb károsodásra figyelmeztet.
- Ne indítson be kapálógépet, ha az meg van döntve.
- Tartsa távol kezét és lábát a forgó alkatrészekről.
- A motor beindítása előtt minden tengelykapcsolót ki kell kapcsolni.

## Karbantartás és tárolás



### FIGYELMEZTETÉS!

- A javítási vagy karbantartási munkák elvégzése előtt győződjön meg arról, hogy a kapáról a gyújtógyertya vezetékét eltávolították, és hogy a közelben nincsenek gyermekek vagy harmadik személy.
- Vegye figyelembe, hogy a gép tartályában üzemanyag lehet. Az üzemanyag kezelésének biztonsági szabályait ez a kézikönyv a következő cím alatt ismerteti: "Az üzemanyag biztonságos kezelése".
- Ne feledkezzen meg a kapálógép szállítása előtt a kapakés meghajtó tengelyről való leválasztásáról.
- A biztonságos működés érdekében tartsa az összes anyacsavart, csavart és metrikus csavart megfelelő állapotban.
- Használat után tisztítsa meg a rotációs kapát. Döntse oldalra a kapálógépet. Kéfével tisztítsa meg a talaj- és pormaradványoktól a kapálógép burkolatának belsejét és szükség esetén védje a fém alkatrészeket korróziógátló szerekkel. Az egész kapálógépet megtisztíthatja nedves ruhával, és ha szükséges, védje meg festékápolóval.
- A kapálógépet jól szellőző helyiségben, száraz, pormentes helyen tárolja.
- Csak működő kapálógépet tároljon, ha szükséges tárolás előtt javítsa ki a hibákat.
- Mivel a készülék egyes részei gumiból vagy műanyagból készültek, tartsa a készüléket távol a vegyszerektől, hogy megakadályozza a kémiai reakció kialakulását.

## Baleset vagy meghibásodás esetén

Baleset esetén azonnal állítsa le/kapcsolja ki a gépet, és hívjon segítséget (ha a helyzet megköveteli).

Meghibásodás esetén állítsa le/kapcsolja ki a gépet, és a hiba elhárítása érdekében forduljon hivatalos szervizközponthoz.

## A KÉSZÜLÉKBEN LÉVŐ ANYAGOK EGÉSZSÉGRE GYAKOROLT HATÁSAIRA VONATKOZÓ INFORMÁCIÓK

A készülékben kis mennyiségű zsír és/vagy olaj található, amely potenciálisan egészségre veszélyes anyag.

A keverék szembe jutásakor kisebb mértékű szemirritáció (a kötőhártya kipirosodása) léphet fel. Ajánlott az anyagot meleg vízzel leöblíteni.

A bőrrel való érintkezés néha bőrpírt, irritációt és a bőr kiszáradását okozhatja, különösen hosszan tartó érintkezés esetén. Ajánlott az anyagot meleg vízzel lemosni.



A zsír lenyelése a gyomor-bélrendszer nyálkahártyájának irritációjára utaló tüneteket okozhat (hányinger, hányás, hasmenés, hasi fájdalom).

Az esetlegesen szükséges azonnali orvosi ellátás és különleges kezelés szükségességének jelzése: A sürgősségi ellátásról az orvos dönt az áldozat állapotának alapos felmérése után. Tüneti kezelés.

## A KÉSZÜLÉKBEN LÉVŐ ANYAGOK KÖRNYEZETI HATÁSÁRÓL SZÓLÓ INFORMÁCIÓK

A készülék anyagai és alkatrészei veszélyesek lehetnek a környezetre.

## TÁJÉKOZTATÁS AZ ELEKTROMOS ÉS ELEKTRONIKUS BERENDEZÉSEK HULLADÉKGYŰJTÉSI RENDSZERÉRŐL ÉS A HÁZTARTÁSOK SZEREPÉRŐL

1. Bármely vásárló leadhatja használt vagy hulladékká vált berendezését abban az üzletben, ahol új készüléket vásárol, mivel az üzlet köteles térítésmentesen átvenni a régi készüléket, ha ott jellegében és funkciójában azonos új készüléket vásárol.
2. Bármely vásárló leadhatja a használt vagy hulladékká vált elektromos és elektronikus berendezését a forgalmazási helyen. A hatályos jogszabályok értelmében a forgalmazó, ha háztartási célú készüléket forgalmaz a vásárlónak (ügyfélnek), köteles a használt vagy hulladékká vált háztartási célú berendezést a készülék átadásának helyén térítésmentesen visszavenni, feltéve, hogy a használt készülék jellegében és funkciójában azonos funkciót látott el, mint a forgalmazott készülék.
3. Bármely vásárló a nagy bevásárlóközpontokban hagyhatja használt vagy hulladékká vált berendezését anélkül, hogy új berendezést vásárolna.  
A hatályos jogszabályok szerint a legalább 400<sup>m</sup><sup>2</sup> árusítóhelyiséggel rendelkezőt, háztartási cikket forgalmazó üzletek, kötelesek ebben az értékesítési egységben vagy annak közvetlen közelében térítésmentesen átvenni olyan használt vagy hulladékká vált háztartási célú berendezéseket, amelyek külső mérete nem haladja meg a 25 cm-t, anélkül, hogy vásárló új háztartási célú berendezést vásárolna.
4. Bármely vásárló elviheti hulladékká vált berendezését az erre a célra kialakított hulladékgyűjtők valamelyikébe. A legközelebbi helyszínről az önkormányzat honlapján vagy a városháza hirdetőtábláján érdeklődhet.
5. Ha Ön úgy dönt, hogy a készüléket egy szervizközpontban javíttatja meg, és a készülék javítása nem költséghatékony vagy technikailag nem lehetséges, a szervizközpont köteles azt ingyenesen átvenni.
6. A háztartások nagyon fontos szerepet játszanak a használt vagy hulladékká vált berendezések újrahasználatához és hasznosításához való hozzájárulásban. A használt vagy hulladékká vált berendezések megfelelő kezelése megelőzi a környezetre és az emberi egészségre gyakorolt lehetséges negatív következményeket.

Az így összegyűjtött berendezéseket speciális kezelő létesítményekbe szállítják, ahol először eltávolítják belőlük a veszélyes összetevőket. A fennmaradó anyagokat kinyerik és újrahasznosítják. Minden elektromos árammal vagy elemmel működő eszközt egy áthúzott szemétygyűjtő szimbólummal kell megjelölni:

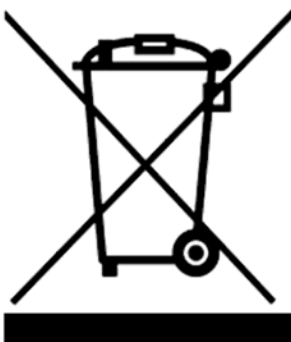

A berendezésen, a csomagoláson vagy a kísérő dokumentumokon elhelyezett áthúzott szemétygyűjtő szimbólum jelzi, hogy a terméket nem szabad más hulladékkal együtt ártalmatlanítani. A felhasználó felelőssége, hogy a használt eszközöket megfelelő kezelés céljából a kijelölt gyűjtőhelyre vigye. A jelölés ugyanakkor azt is jelzi, hogy a berendezés 2005. augusztus 13. után került forgalomba.

Ne dobja ki a használt berendezést más hulladékkal együtt!  
Ez pénzbírsággal büntetendő.

A használt vagy hulladékká vált berendezések megfelelő kezelése megelőzi a környezetre és az emberi egészségre gyakorolt lehetséges következményeket.

Ugyanakkor a berendezések feldolgozásából származó nyersanyagok újrafelhasználásával megkíméljük Földünk természeti erőforrásait.

## BIZTONSÁG ÉS GYÁRTÓI FELELŐSSÉG

A készüléknek a jelen kézikönyvben leírtaktól eltérő használata nem minősül rendeltésszerűnek, és a gyártó nem vállal felelősséget az ilyen magatartásból eredő károkért vagy sérülésekért.

A készülék helyes használata magában foglalja a gyártó által meghatározott üzemeltetési, karbantartási, tárolási és javítási feltételek betartását is.

A balesetek megelőzése érdekében be kell tartani a biztonságos használatra és a kockázatok elkerülésére vonatkozó szabályokat.

A szerszám szerkezetén a felhasználó által végzett bármilyen változtatás befolyásolhatja a gép biztonságos használatát, és mentesíti a gyártót az okozott károkért vagy sérülésekért való felelősség alól.

## MARADVÁNYKOCKÁZAT

Bár a gyártó felelős a készülék veszélyeket kiküszöbölő kialakításáért, az üzemeltetés során a kockázat egyes elemei elkerülhetetlenek. A maradványkockázatok a hibás működési magatartásból erednek.

A legnagyobb veszély az alábbi tiltott tevékenységek végzése során merül fel:

- a készülék gyermek általi használata,
- a készüléket a használati utasításban leírtaktól eltérő célokra használja,
- amikor más emberek, különösen gyermekek vagy állatok tartózkodnak a közelben,
- a készülék olyan személyek általi használata, akik nem ismerik a használati útmutatót,
- a készülék használata a kezelő személy megfelelő védőruházata és lábbeli nélkül,
- a készülék használata sérült burkolattal vagy készülékházzal, illetve megfelelően rögzített biztonsági eszközök nélkül.

A használati útmutatóban megadott ajánlások betartása esetén a készülék használata során fennmaradó kockázat kiküszöbölhető. A fenti ajánlások be nem tartása kockázatokkal jár.

## TOVÁBBI FELHASZNÁLÓI INFORMÁCIÓK

A szezon kezdete előtti vagy utáni karbantartási és beállítási munkák elvégzése még a gyakorlott felhasználók számára is gondot okozhat. Ezen igények kielégítésére a NAC szeretne Önnek egy olyan szolgáltatást kínálni, amely felkészíti gépét a tárolásra és/vagy üzemeltetésre. Ez a szolgáltatás magában foglalhatja a következőket: A gyújtógyertyák cseréje, tisztítása, karbantartása, olajcsere, szűrőcsere és a mozgó alkatrészek kenése, a pengék élezése és kiegyensúlyozása, valamint a berendezések egyéb beállítási és karbantartási munkái. Ez hosszú távú és megbízható működést garantál, és bizalmat ébreszt a szerszám biztonságossága iránt.



## ALKALMAZÁS

A készülék kizárólag föld ásására és nagy területű talajok, különösen nehezen megművelhető, tömörített és agyagos talajok egyengetésére szolgál, a jelen használati utasításban található leírás és biztonsági szabályok szerint. Bármilyen más használat veszélyes lehet a kezelő személyekre nézve, és károsíthatja a berendezést.

A gépet többek között alábbiakra nem szabad használni:

- fűnyírás,
- bokrok metszése,
- ágaprítás.

## MUNKAVÉGZÉS ELŐTTI TEENDŐK

A kapálógépet a gyártó kartoncsomagolásban, részben szétszerelt állapotban szállítja. A használati útmutató és az összeszerelési rajzok megismerését követően a benzinmotoros rotációs kapa összeszerelése nem okozhat gondot. A csomag tartalmazza az összeszereléshez szükséges összes alkatrészt.

## A rotációs kapa felépítése. (1. ábra)

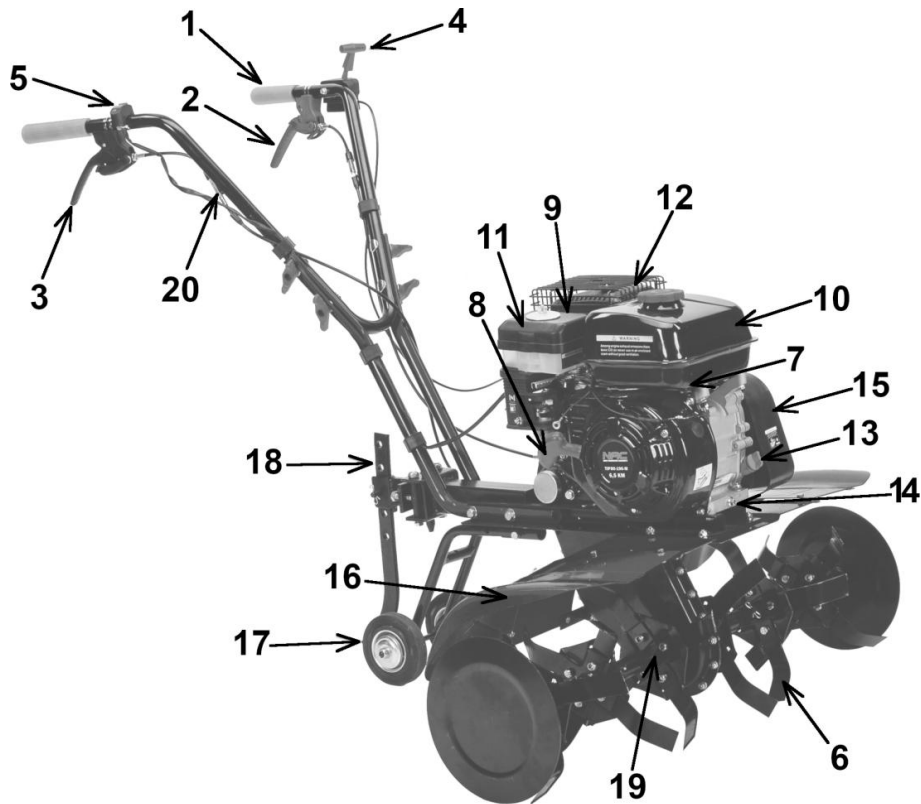

11. ábra

- |  |                               |
|--|-------------------------------|
| 1. Fogantyú (markolat)   | 11. Légszűrőház               |
| 2. Beépített késkapcsoló kar reteszeléssel (hátrameneti fokozat) | 12. Hangtompító               |
| 3. Beépített késkapcsoló kar reteszeléssel (üzemi fokozat)       | 13. Olajbetöltő sapka         |
| 4. Motorfordulatszám szabályzó kar (gázkar)                      | 14. Olajleeresztő dugó        |
| 5. BE /KI kapcsoló (ON/OFF)                                      | 15. Ékszij védőburkolat       |
| 6. Kapakések   | 16. Kapakés védőburkolat      |
| 7. Motor   | 17. Szállítókerék             |
| 8. Berántó zsinór fogantyú                                       | 18. Hátsó támasz (csoroszlya) |
| 9. Gyújtógyertya   | 19. Szöghajtómű               |
| 10. Üzemanyagtartály   | 20. Kábelfeszesség szabályzó  |

## Összeszerelés

### Fogantyú felszerelése

- Csatlakoztassa a tolórudakat **1 (2. ábra)** a kapa burkolatának furataiba, és rögzítse a mellékelt csavarokkal **3 (2. ábra)**.
- Csatlakoztassa a fogantyút (kormányrudat) **2 (2. ábra)** a tolórudakkal **1 (2. ábra)** a mellékelt csavarok és csapok segítségével **4 (2. ábra)**.

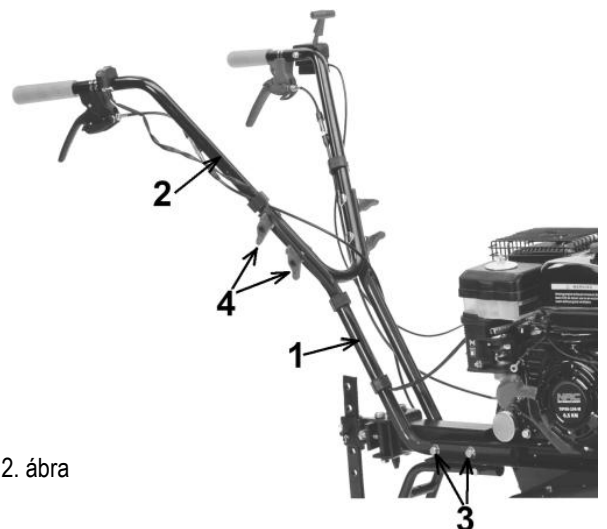

2. ábra



**Figyelem!** A markolat ki- és behajtásakor ügyeljen arra, hogy ne törje el vagy hajlítsa meg a motorfék kábelt. A meghajlott vagy más módon sérült kábel megakadályozhatja a talajművelő gép megfelelő működését.

### Kapakések felszerelése

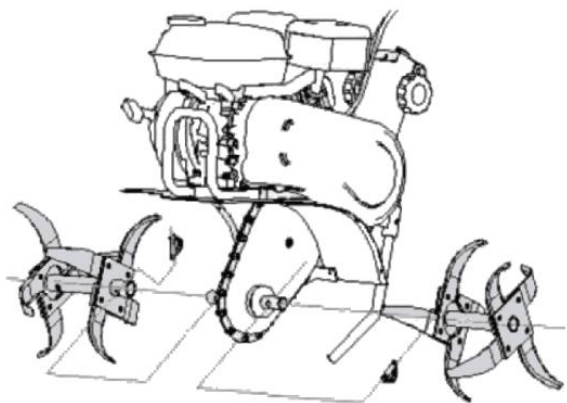

Kapakések és csavarok, alátétek illetve anyák a csomagban.

Szerelje fel a kapakéseket a hajtótengely mindkét oldalára. (3. ábra)

Ügyeljen arra, hogy a kések elrendezése felváltva történjen, az egyik késpár balra, a másik jobbra legyen hajlítva.

3. ábra

### Oldalsó burkolatok felszerelése

Szerelje fel az sárvédő lemezeket 1 (4. ábra) az alap védő lemezre 2 (4. ábra) a megfelelő csavarok és anyák segítségével 3 (4. ábra).

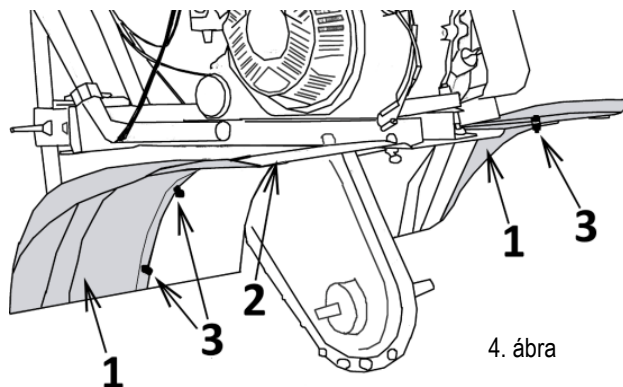

4. ábra

### Csoroszlya felszerelése

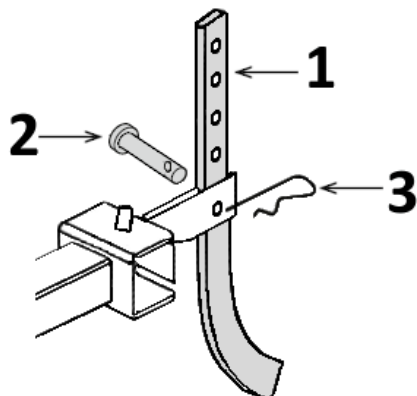

Szerelje fel a csoroszlyát amint az 5. ábra mutatja.

Helyezze a csoroszlyát 1 (5. ábra) az aljzatban és rögzítse a kívánt magasságban a csapszeg 2 (5. ábra) és a sasszeg segítségével 3 (5. ábra).

5. ábra

### Szállító kerék felszerelése

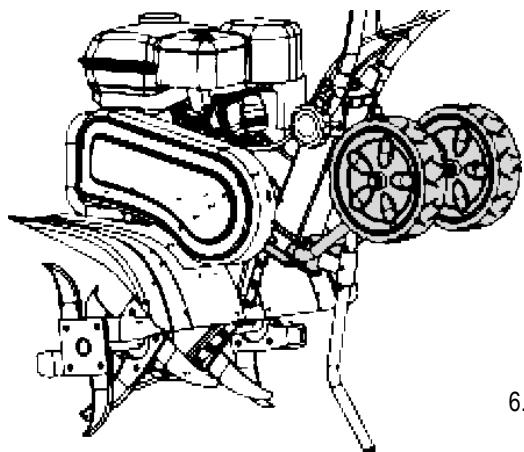

6. ábra

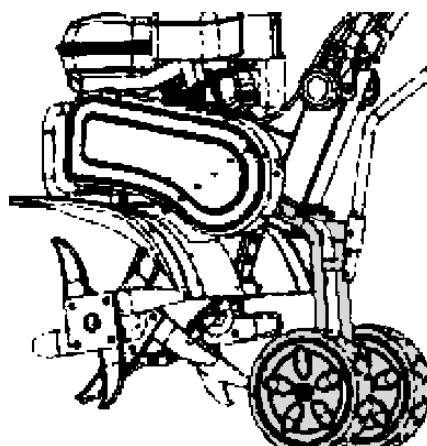

7. ábra

A gép működtetésekor a szállítókeréknek üzemi helyzetben kell lennie, azaz fel kell emelni (6. ábra). Ha a készüléket egy másik munkahelyre kívánja áthelyezni vagy szállítani, oldja ki a keréktartót tartó csavarokat, és mozgassa a kerekeket szállítási helyzetbe (7. ábra).

## A motor feltöltése olajjal

A motor gyárilag nincs feltöltve olajjal. A motorban a gyári műszaki ellenőrzést követően maradhatnak olajnyomok. Az első indítás előtt töltsön fel körülbelül 0,6 liter SAE30 specifikációjú motorolajat az olajsint ellenőrzésével az olajbetöltő sapkába épített olajmérő pálcán.

Az olajsintnek a min/max jelzések között kell lennie.

Javasoljuk, hogy az eredeti NAC benzinmototos rotációs kapákhoz kifejlesztett olajat használja.

Alternatívaként elfogadható a 10W30 specifikációjú olaj használata.

Az első olajcserét 5 óra munkamenet után, körülbelül két tank üzemanyag elégetése után kell elvégezni. Az ezt követő olajcserét 25 munkaóránként, de legalább évente egyszer végezze el.

Eressze le az elhasználódott olajat, amikor meleg a motor.

Minden egyes alkalommal, amikor elindítja a kapálógépet, rendszeresen ellenőrizze az olajsintet. Szükség esetén töltsön fel az olajat. A kapálógép felszerelhető olajsint érzékelővel, amely blokkolja a motor indítását nem megfelelő olajsint esetén.

**A fáradt olajat nem szabad szabálytalan módon ártalmatlanítani, a lefolyóba önteni vagy közvetlenül a környezetbe juttatni. Az olaj ártalmatlanítására szolgáló átvevő helyen adja le.**

## Üzemanyagfeltöltés

Használat előtt ismerje meg a jelen használati útmutatóban szereplő biztonsági, használati, kezelési és tárolási szabályokat.

Az üzemanyagot a szabadban töltsön fel, olyan helyen, ahol nem áll fenn szikra vagy kicsapó láng veszélye.

A benzint csak arra alkalmas, forgalomban lévő tartályokban (kaniszterekben) tárolja. Rendszeresen ellenőrizze az üzemanyagtároló tartályok állapotát.

Az üzemanyagtartályokat biztonságosan zárja le. A sérült tanksapkát biztonsági okokból ki kell cserélni.

Fogyóeszköz, pl. üzemanyag vagy olaj tárolására ne használjon üdítő vagy ehhez hasonló palackokat, mivel más személyek, különösen gyermekek ihatnak belőlük.

Az üzemanyagtartályt kizárólag a szabadban töltsön fel; tankolás közben dohányozni tilos.

A benzint a belső égésű motor beindítása előtt töltsön fel.

Ne csavarja le az üzemanyagtartályról a tanksapkát, és ne töltsön üzemanyagot a belsőégésű motor működése közben, vagy amikor a motor még meleg.

Ne töltsön túl az üzemanyagtartályt! Az üzemanyag hőtágulása miatt nem szabad feltölteni a tartályt a töltőnyak alsó széle felett.

Soha ne tárolja a készüléket beltérben teli üzemanyagtartállyal. A keletkező benzingőz nyílt lánggal érintkezhet és meggyulladhat. Ha szükséges az üzemanyagtartály kiürítése, azt a szabadban végezze el. A gép beindítása előtt győződjön meg arról, hogy nincs kiömlött üzemanyag a gépen vagy annak közelében. Szükség esetén törölje le az üzemanyagot.



**Figyelem! A benzingőz gyúlékony anyag. A gép beindítása előtt győződjön meg arról, hogy az üzemben lévő gép legalább 3 méterre van az üzemanyagtartálytól.**

## ÜZEMELTETÉS

### A motor indítása

**Figyelmeztetés! Ha a motor jár, a kapakések foroghatnak.**

- Ellenőrizze az olajsintet.
- Töltsön meg az üzemanyagtartályt tiszta ólommentes benzinnel, és csavarja el az üzemanyagszűrő szelepet.
- Győződjön meg arról, hogy a kapálógép üzemfunkciója ki van kapcsolva. **(2 8. ábra)**
- Győződjön meg róla, hogy a gyújtógyertya vezeték csatlakozik a gyújtógyertyához.
- Állítsa az indítókapcsolót **5 (8. ábra) ON** állásba.
- Tegye a gázkart **1 (8. ábra)** a maximum helyzetbe (nyulat ábrázoló jel).
- Állítsa a szívatókart dúsító állásba.

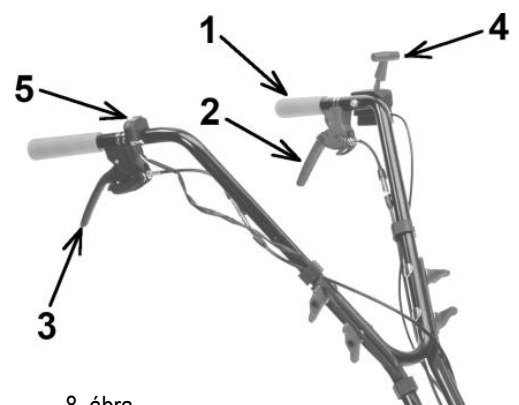

8. ábra

- Húzza meg a berántó zsinór fogantyút **8 (1. ábra)**.
- Húzza enyhén maga felé a berántó zsinórt megfeszítve, amikor ellenállást érez, húzza meg határozottan és erőteljesen. **8 (1. ábra)** és hagyja, hogy lassan visszatérjen a helyére.
- Ne engedje el a berántó zsinór fogantyúját, amíg a berántó zsinórt az indító-visszahúzó rendszer vissza nem húzza.
- Amint a motor beindul, lassan mozgassa a szivatókart a "zárt" állásból "nyitott" állásba, és kezdje el működtetni a gépet. A motor sebességét a fordulatszám szabályozza, amelyet a gázkarral állíthatunk be **1 (8. ábra)**.
- Ha a motor 5-6 löket után sem indul be, kövesse a "Hibaelhárítás" című fejezetben leírt utasításokat.

### **MEGJEGYZÉS! A kapáló gép motorját maximális (teljes) fordulatszámon futtassa.**

Ha a motor nemrég még járt és még meleg, ne kapcsolja be a teljes szivatóást.

### **MEGJEGYZÉS! A megszakítás nélküli működés megengedett időtartama a környezeti hőmérséklettől függetlenül nem haladhatja meg az 1 órát, és a működési ciklusok közötti minimális időköz 30 perc.**

#### **Meghajtó működése**

A készüléket egy zárószervezettel látták el, amely megakadályozza, hogy illetéktelen személyek elindítsák a kapakéseket, amikor a motor jár. A meghajtás indításához oldja ki a biztonsági reteszt, és nyomja a tengelykapcsolót **2 vagy 3 (8. ábra)** a markolat irányába. A megfelelő kar kiválasztása attól függ, hogy előre felé (**2.** kar) vagy hátramenetben (**3.** kar) szeretne-e dolgozni.

A kar felengedése megszakítja a kapatagok csatlakoztatását és aktiválja a zárolást.

A szerszám gép sebességét a gázkarral lehet szabályozni **1 (8. ábra)**.

MEGJEGYZÉS! Ha hátrafelé menetben dolgozik, a szerszám gép a testébe hatolhat, ezért legyen különösen óvatos.

Az előremozgatáshoz mindkét kezével erősen fogja meg a tolókart és fogantyúmarkolatot.

MEGJEGYZÉS! Ilyenkor ne nyomja meg a készüléket, mert ezzel a készülék károsodásának veszélyét kockáztatja.

#### **A vágóegység házának tisztítása**

Figyelmeztetés! Amikor a motor jár, a fűnyírókések forognak.

- Használat után alaposan tisztítsa meg az egész szerszám gépet.
- A ház tisztítása előtt állítsa le a motort, és húzza ki a gyújtógyertya vezetékét.
- Tisztítás előtt ürítse ki az üzemanyag tartályt.
- Tisztítsa meg a kormányrúd alját egy kefével és vízzel.

Ne használjon nagynyomású tisztító eszközöket, mivel a nagynyomású víz lecsiszolhatja a ház védőrétegét.

Nem szabad intenzív tisztító- és mosószereket, pl. agresszív felületaktív anyagokat használni; ezek károsíthatják a műanyagokat és a fémekeket, és a készülék biztonságos üzemelésének romlását idézhetik elő.

## **KARBANTARTÁS**

#### **Kapakés működése**



#### **Figyelmeztetés:**

A kapakések vagy a késrögzítő tengely vizsgálata előtt húzza ki a gyújtógyertya vezetékét.

Ha a kapakés egy tárgynak ütközik, állítsa le a motort, húzza ki a gyújtógyertya vezetékét, és vizsgálja meg a kapáló gépet, hogy nincs-e rajta sérülés. Ellenőrizze, hogy a meghajtótengely nem sérült-e meg (nem hajlott-e meg vagy nem repedt-e).

Gyakran ellenőrizze a kapakések elhajlását, túlzott kopását és egyéb sérüléseket, például repedéseket vagy deformációkat.

A sérült alkatrészeket a gyártó által ajánlott új alkatrészekre kell cserélni. Biztonsági okokból a kapakéseket kétévente cserélje ki.

A kapakéseket jól élezze meg.

#### **Gyújtógyertya működése**

A gyújtógyertyát minden szezon elején vagy 100 üzemóra után cserélje ki. Eredeti gyújtógyertyákat használjon. Szükség esetén elfogadható a helyettesítő termék használata.

A gyújtógyertya cseréjét leállított motorral végezze el.

Gyújtógyertya cseréhez:

1. Óvatosan húzza le a gyújtógyertya vezetékét a gyújtógyertyáról. Ne a vezetéknél fogva húzza le, hanem közvetlenül a pipát távolítsa el.
2. Csavarja ki a gyújtógyertyát a mellékelt gyújtógyertyakulccsal.
3. Szemrevételezéssel ellenőrizze a gyújtógyertyát, hogy nincs-e rajta sérülés vagy szennyeződés. A szén- és koromlerakódások eltávolításához használjon rézdrótkéfé.
4. Ellenőrizze a hézagot egy hézagmérővel, és állítsa be az elektródák távolságát 0,7 és 0,8 mm közé (**9. ábra**).
5. Ellenőrizze a gyújtógyertya alátétet, és fordítsa el a gyújtógyertyát egy gyertyakulccsulccsal. Forgatónyomaték 12-15 Nm.
6. Csatlakoztassa a tápkábelt a gyújtógyertyához.
7. Ha a gyújtógyertya cseréje vagy kiválasztása során bármilyen probléma merül fel, forduljon a NAC szervizközpontozhoz.

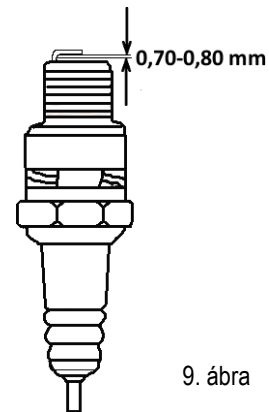

9. ábra

## Olajcsere

Az első olajcserét 4-5 óra motorüzem után kell elvégezni. Az ezt követő olajcseréket 20 munkaóránként vagy gyakrabban végezze el. Az olajcserét a motor bemelegedése után végezze el.

Olajcsere:

- Vegye ki az olajmérőpálcát **A (10. ábra)** és óvatosan lazítsa meg az olajleeresztő csavart **C (10. ábra)**.
- Döntse a kormányrudat az olajleeresztő dugó felőli oldalra **C (10. ábra)**, eressze le az olajat egy speciális fáradt olaj tartályba.
- Hagyja a kormányrudat ebben a helyzetben, amíg az olaj már nem folyik tovább (ez néhány percet igénybe vehet).
- Miután az olajat kiöntötte a motorból, helyezze a kormányrudat sík helyzetbe, és öntsön bele körülbelül 0,6 liter SAE30 specifikációjú motorolajat, ellenőrizve a szintet az olajbetöltő sapkába épített mérőpálcán. A maximális feltöltési határértéknél álljon **B (10. ábra)** a szintjelzőn. Csavarja be az olajbeöntő sapkát a nívópálcával együtt.

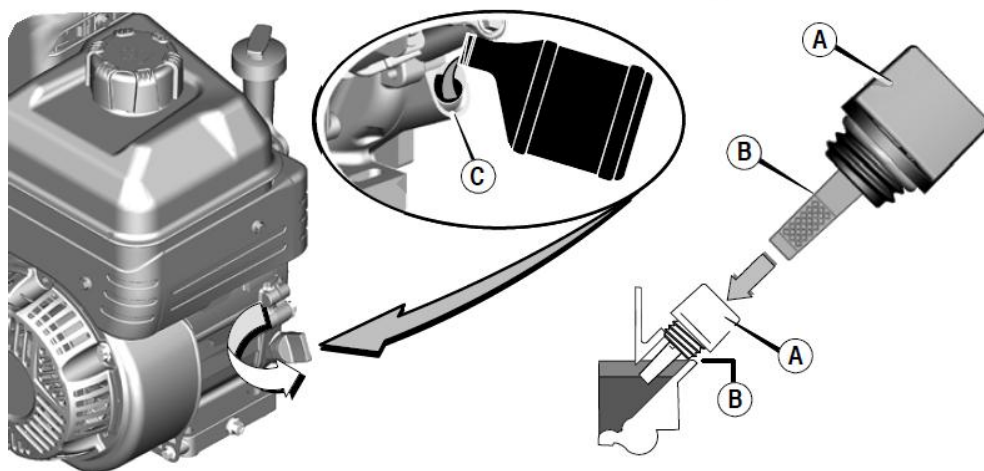

10. ábra

## Légszűrő csere

A légszűrő állapotát 25 munkaóránként kell ellenőrizni. A szűrőt 100 óránként kötelező kicserélni, vagy hamarabb, ha szennyezett (**11. ábra**).

**Olajszűrő (nedves típusú):**

- Távolítsa el a rögzítő elemet **A (11. ábra)**, amely rögzíti a **B** fedelet.
- Vegye ki a **C** szivacsbetétet a fedélből.
- Mossa ki a **C** szivacszűrőt folyékony mosószerrel és vízzel. Ezután hagyja alaposan megszáradni. Ha a szűrő sérült, szereljen be egy új szűrőt.
- Miután a szűrő alaposan megszáradt, öntsön egy kis mennyiségű SAE 30-as olajat a szűrőbe. Nyomja össze a szűrőt, amíg az olaj egyenletesen el nem oszlik. A szűrőt egy tiszta ruhával törölje át, hogy eltávolítsa a felesleges olajat.
- Távolítsa el az **E** tartóelemet és az **F** tömítőgyűrűt a Dszűrőtartóból.



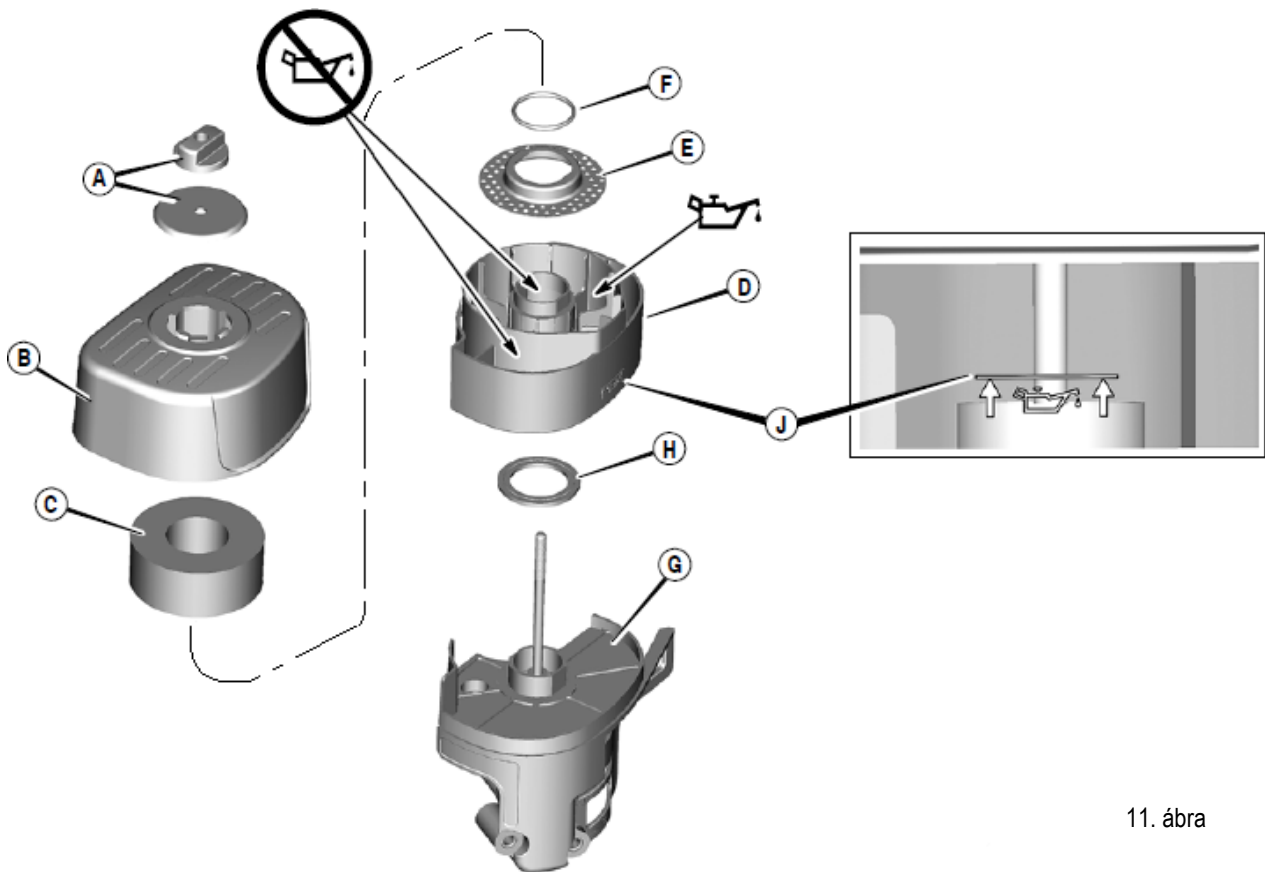

11. ábra

- Távolítsa el a **D** üledékszűrőt a **G**karburátorból.
- A szennyezett olajat engedje le egy megfelelő tartályba.
- Folyékony mosószerrel és vízzel mossa ki a **D** üledékszűrő tartályt és a **B** fedelet. Törölje szárazra tiszta ruhával.
- Helyezze be a **H-gyűrűt** és a **D** üledékszűrő tartályt a karburátorba.
- Öntsön tiszta SAE 30-as olajat az olajteknőbe **D**. Állítsa be az olajszintet **J** az olajteknő oldalán látható beosztás szerint. Te töltse túl!
- Helyezze be az **E** tömitést és az **F** o-gyűrűs tömitést az üledékszűrő tartályba **D**
- Helyezze be a szivacsűrőt **C** a fedélbe **B**.
- Zárja be a **B** fedelet, és rögzítse az **A** rögzítőelemmel.

**FIGYELMEZTETÉS!** A motor légszűrő nélküli, sérült, esetleg erősen szennyezett szűrővel való működése vagy ha túl kevés vagy egyáltalán nincs olaj a nedves szűrőben, akkor a szennyeződés, por és homok szabadon bejut a motorba, ami a motor meghibásodásához vagy nagyon gyors elhasználódásához vezet. Az ebből eredő károokra és meghibásodásokra a garancia nem terjed ki. Ha a motor poros körülmények között működik, a szűrőt gyakrabban cserélje vagy tisztítsa, mint ahogyan azt a jelen kézikönyv karbantartási ütemterve előírja.

**MEGJEGYZÉS!** Ne öntsön olajat a karburátorba! Az olajat csak az üledékszűrő tartályba öntse. Ha olaj vagy törmelék kerül a karburátorba, motorkárosodás következhet be, ami a garancia érvénytelenségét vonja maga után. Ha olaj vagy szennyeződés kerül a karburátor könyöklőjébe, törölje le tiszta, száraz ruhával.

### A meghajtókábelek beállítása

A használat során a kábelek megnyúlhatnak vagy összemehetnek. Ennek következtében ellenőrizni kell őket és megfelelően beállítani. A kábelek nem lehetnek túl lazák vagy túl szorosak, mivel ez a készülék töréséhez, sérüléséhez vagy hibás működéséhez vezethet.

Ezt a tevékenységet bízza szakképzett személyre.

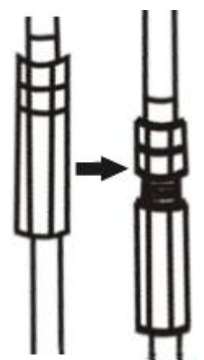

12. ábra



## Szállítás előtti teendők

- A kapálógép munkaegységét kapcsolja ki.
- A kormányrúd szállítása előtt távolítsa el az olajat, majd: hűtse le a motort, távolítsa el az üzemanyagot a tartályból, a karburátorból és az üzemanyagvezetékekből. A tápkábelt is távolítsa el a gyújtógyertyáról.
- Az ekét és a kerekeket állítsa szállítási helyzetbe.
- A készüléket csak üzemi helyzetben, azaz a vízszinteshez képest legfeljebb 15 fokos szögben lehet szállítani.
- Rögzítse a készüléket a szállítási hevederekkel.

**Figyelem!** Legyen óvatos a tolókar össze- és kihajtásakor, mert a vezetékek megsérülhetnek. A sérült kábelek a talajművelőgép meghibásodását okozhatják, és bizonyos esetekben csökkenthetik a gép biztonságát.

## HIBAKERESÉS ÉS DIAGNOSZTIKA

### Hibakeresés

Hibakeresés		Minden használat előtt	Használat után	A működés első 2 órája után	5 munkaóra után	Minden 25 munkaóra után vagy szezononként egyszer.	Minden szezon előtt	Tárolás előtt	A porosság mértékétől függően	Minden 100 munkaóra után
Motorolaj	ellenőrizze	x					x			
	cserélje ki				x	x	x			
Levegő filter	ellenőrizze	x					x			
	cserélje ki					x (a)	x (a)		x	
Olaj a légszűrőben	ellenőrizze	x						x		
	cserélje ki						x (a)			
Menetes csatlakozások	ellenőrizze / húzza meg	x					x			
Üzemanyag	ellenőrizze	x					x			
	ürítse ki							x		
Gyújtógyertya	ellenőrizze					x	x			
	cserélje ki						x			x
Kábel beállítás	ellenőrizze	x		x		x (a)	x			
Mozgó és forgó alkatrészek kenése	hajtsa végre	x				x (a)	x	x		
Szelepek	ellenőrizze / állítsa be						x (b)			
Oldalvédők és munkaegység	tisztítsa meg		x					x		

**A szervizközpontban végzett éves, szezon utáni vagy szezon előtti ellenőrzés térítés ellenében segít elkerülni a szezon közben felmerült problémákat.**

**(a) a műveleteket gyakrabban kell elvégezni, ha a motor nehéz körülmények között (nagy por, nagy terhelés, megnövekedett hőmérséklet) működik,**

**(b) ezeket a műveleteket a NAC hivatalos szervizközpontjával végeztesse el.**

A fenti karbantartási időintervallumok csak a készülék normál működési feltételeire értendők. Ha a napi munkaidő a szokásosnál hosszabb, vagy a vágási körülmények nehezek (nagyon poros környezet, gyantában gazdag fa, trópusi fa stb.), a jelzett műveleteket sokkal gyakrabban kell elvégezni.

## Hibaelhárítás

Probléma	Lehetséges ok	A probléma megoldása
A készülék nem kapcsol be.	Üzemanyaghiány.	Ellenőrizze az üzemanyagszintet, és szükség esetén adjon hozzá üzemanyagot.
	Elárasztott vagy sérült gyújtógyertya.	Ellenőrizze, tisztítsa vagy cserélje ki a gyújtógyertyát.
	Megszakadt gyújtásrendszer vagy szennyezett üzemanyagrendszer.	Szervizeltesse a kertészeti berendezéseket, lehetőleg egy hivatalos NAC szervizközpontban.
A motor egyenetlenül jár.	Szennyezett légszűrő.	Tisztítsa meg vagy cserélje ki a szűrőelemeket.
	Eltömődött üzemanyagvezeték vagy karburátor.	Tisztítsa meg az üzemanyagvezetékét, ellenőrizze az üzemanyag-ellátást.
	Víz vagy szennyeződés az üzemanyagrendszerben.	A karburátorból engedje le az üzemanyag leeresztő csavarral a vizet, és töltsen fel üzemanyaggal.
	Alacsony minőségű üzemanyag.	Vegye ki az üzemanyagot, és töltsen fel a kapálógépet jó minőségű üzemanyaggal.
A motor lefullad.	A motor bekapcsolt szivatóval működik.	Kapcsolja ki a szivatót.
	A karburátor vagy a légszűrő elárasztása olajjal a gép oldalra dőlése miatt.	Tisztítsa meg a karburátort az olajtól, és cserélje ki a légszűrőt.
A motor füstöl.	A készülék oldalra borulása következtében a motort elárasztotta az olaj.	Égesse el az olajat a járó motoron.
Túlzott vibráció.	Laza alkatrész rögzítések, sérült meghajtó.	Azonnal állítsa le a motort, és vegye ki a gyújtógyertyát. Húzza meg az összes csavart, és végezze el az egyéb megfelelő javításokat. Ha a rezgés továbbra is fennáll, javíttassa meg a készüléket a NAC hivatalos szervizközpontjában.
A készülék meghajtás nem működik.	Laza vagy sérült ékszíj.	Cserélje ki az ékszíjat.
	A meghajtó vezérlőkábelének rossz beállítása.	Állítsa be a meghajtó vezérlőkábelt.

## JÓTÁLLÁS ÉS SZERVIZ

Az Ön által megvásárolt termék kizárólag amatőr (hobby) használatra készült. Ha a készüléket más célra (kereskedelmi, szakmai célra) használják, akkor a garanciavállaló felelőssége a vásárolt készülékre vonatkozóan megszűnik. A garanciára és a NAC szervizhálózatára vonatkozó információkat a mellékelt jótállási jegyen talál.

Ne felejtse el minden használat után megtisztítani a gépet. A berendezés tisztán tartása biztosítja a hosszú távú és megbízható működést. A tisztítás, karbantartás és időszakos ellenőrzés nem azonosak a javítási munkálatokkal. A felhatalmazott NAC szervizközpontok ezeket a tevékenységeket díjköteles szolgáltatásként végezhetik.

ÖSSZESZERELÉSI SÉMA

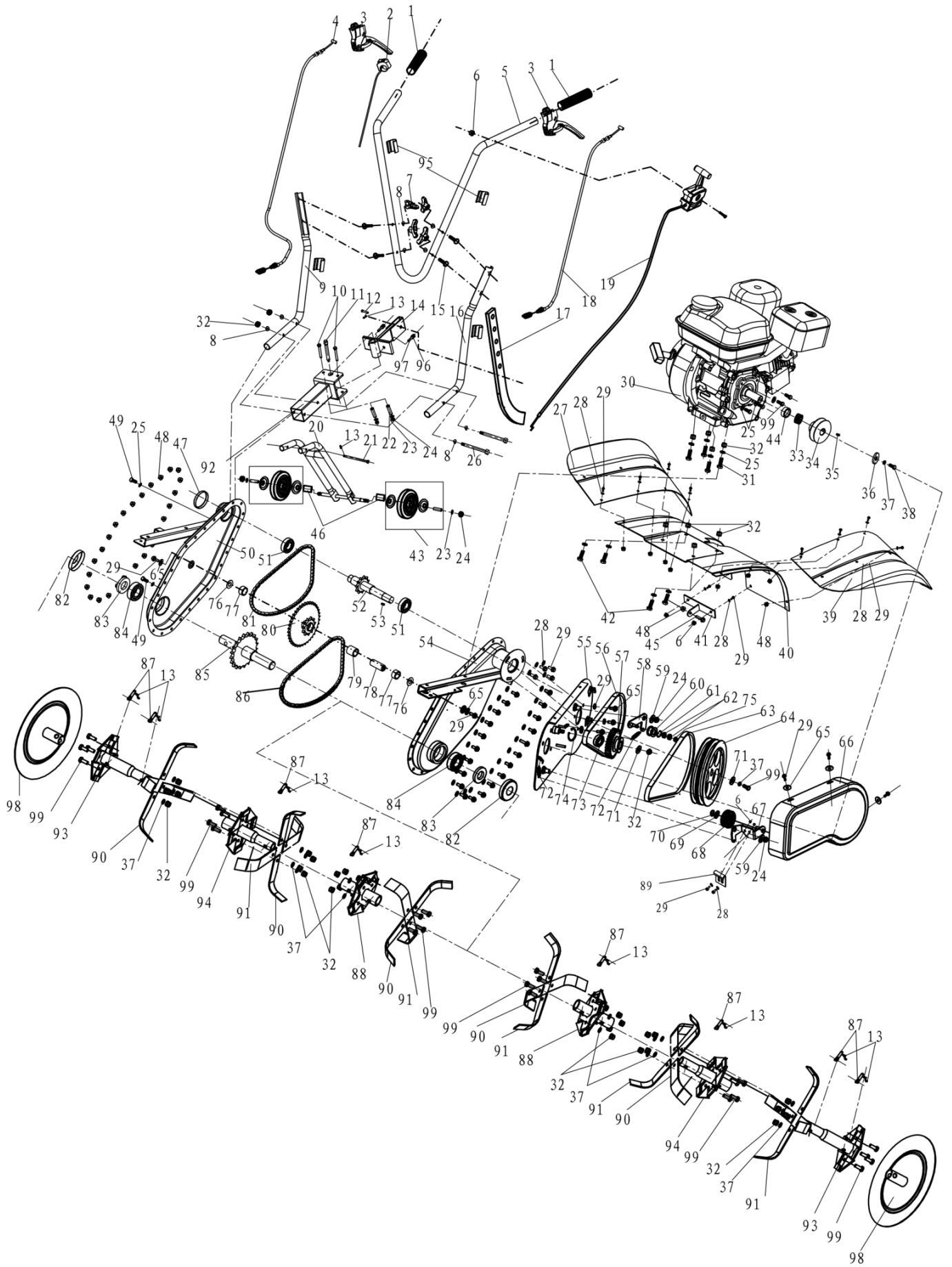



EK-megfelelőségi nyilatkozat

Gyártó:

név: **NAC Sp. z o.o.**  
cím: Al. Krakowska 39, 05-090 Raszyn, Lengyelország

teljes felelősséggel kijelenti, hogy a szerszámgép:

név: **Benzinmotoros rotációs kapa**  
modell: **TIP80-CR950**  
sorozatszám: 052 20 2490743243 0000 **000001** - 052 23 2490743243 0000 **999999**

megfelel az alapvető követelményeknek:

- gépekről szóló irányelv **MD 2006/42/EK**,
- elektromágneses összeférhetőségi irányelv **EMC 2014/30/EU**,
- zajvédelmi irányelv **NEE 2000/14/EK V. melléklet** és **2005/88/EK**

megfelel a következő harmonizált szabványok követelményeinek:

- **EN 709:1997+A4:2009**,
- **EN ISO 14982:2009**,

és megfelel a követelményeknek:

- 2016/1628/EU, 910/2014/EU.

2000/14/EK: a V. melléklet szerint alkalmazott megfelelőségértékelési eljárás

- a mért maximális hangteljesítményszint: LWA 100 dB(A),
- garantált hangteljesítményszint: LWA 102 dB(A).

A műszaki dokumentáció elkészítésére jogosult személy: Jarosław Malinowski.

Cím:

NAC Sp. z o.o.  
Al. Krakowska 39,  
05-090 Raszyn

Jarosław Malinowski

A műszaki ügyek és tanúsítás igazgatója

Raszyn, 2020. január 13



## GARANCIA

*Tisztelt Partnerünk!*

*Köszönjük, hogy megvásárolta termékünket, és gratulálunk a helyes választáshoz. Az Ön által megvásárolt készüléket a legmodernebb technológia felhasználásával tervezték és gyártották, és a világszínvonalú minőséget és megbízhatóságot képviseli, miközben környezetbarát.*

*Szeretnénk emlékeztetni Önt arra, hogy a készülék használata előtt alaposan meg kell ismernie az üzembe helyezési és üzemeltetési eljárásokat, amelyeket a készülékhez mellékelte használati útmutató tartalmaz.*

**☎ 801 044 450**

*A segélyvonal hétfőtől péntekig 8 és 15 óra között fogadja hívását. A hívás költsége az egyes hálózatüzemeltetők díjszabása szerint alakul.*

*Specializált szervizhálózatunk minden segítséget megad Önnek a műszaki és üzemeltetési tanácsadás terén.*

*Hasznos szervizinformációk és a hivatalos szervizközpontok listája megtalálható a weboldalon:*

**📧 [service.nac.com.pl](http://service.nac.com.pl)**

1. A NAC garantálja a készülék hatékony működését a használati útmutatóban leírt műszaki és üzemeltetési feltételeknek megfelelően.
2. A készülékre 24 hónapos garancia jár a fogyasztónak ("azaz olyan természetes személynek, aki a vállalkozóval olyan jogügyletet köt, amely nem kapcsolódik közvetlenül a kereskedelmi vagy szakmai tevékenységéhez"), illetve 12 hónapig, ha a készüléket vállalkozó vásárolja meg "(azaz természetes személy, jogi személy és olyan szervezeti egység, amely saját nevében kereskedelmi vagy szakmai tevékenységet folytat)". Ezen időszak után a vásárló jogosulttá válik a javításra fizetés ellenében. Az akkumulátorok nem tartoznak a garancia hatálya alá.
3. A jótállási időszak alatt az anyag-, összeszerelési vagy kivitelezési hibák miatt feltárt minden hibát díjmentesen kijavítunk.
4. A garanciális védelem megszerzésének alapja a berendezés NAC hivatalos forgalmazótól történő megvásárlásának igazolása, valamint a **NAC hivatalos forgalmazója** által az eladás napján kiállított jótállási jegy aláírt, kinyomtatott példánya. A jótállás védelme nem biztosított, ha a jótállási nyomtatványt olyan vállalat tanúsítja/bélyegzi, amely nem a NAC márka hivatalos forgalmazója. Ez a garancia a Lengyel Köztársaság területén érvényes.
5. A jótállás hatálya alá tartozó berendezések hibáit az átvételtől számított 14 munkanapon belül a NAC hivatalos szervizközpontjában javítják ki. Ez a határidő kivételes esetekben 30 munkanapra meghosszabbítható.
6. A Garanciovállalón kívül álló okok miatt a fent említett határidő meghosszabbítható, különösen, ha a termék további ellenőrzést/vizsgálatot igényel, vagy ha olyan vis maior jellegű körülmények állnak fenn, amelyek lehetetlenné teszik a határidő betartását, pl.: árvíz, tűz, sztrájk, természeti katasztrófák, importkorlátozások stb. esetén.
7. Az olyan tevékenységek, mint az összeszerelés, karbantartás, időszakos szervizelés, beállítás és tisztítás, valamint az ellenőrzések, olaj- és szűrőcserék, beleértve a fent említett tevékenységekhez használt anyagokat és alkatrészeket, nem tartoznak a garancia hatálya alá. Ezek a tevékenységek díj ellenében végezhetők. A garancia nem terjed ki az akkumulátorok természetes elhasználódására, illetve a normál használatból eredő károsodására.
8. A hibák vagy károk kijavításához a készüléket a vásárlást igazoló bizonylattal és az érvényes jótállási jeggyel együtt a következő címre kell eljuttatni: a legközelebbi hivatalos szervizközpontba vagy a kényelmes "háztól házig" rendszer segítségével, vagy a vásárlás helyére. A készüléket előzetesen meg kell tisztítani. A szerviz/üzlet megtagadhatja a tisztítatlan készülék javítását. Ha a készüléket szállítani kell, feltétlenül üritse ki a készülékből az üzemi folyadékokat (üzemanyag és olaj), mielőtt azt átadná a futárnak vagy a kereskedőnek. A csomagolásnak biztosítania kell a sérülésmentes szállítást, az eredeti csomagolás ajánlott.
9. A panasz kezelésének módját a garanciovállaló határozza meg. A Garanciovállaló nem köteles csereeszközt biztosítani a garanciális javítás időtartamára.
10. Ez a garancia akkor érvényes, ha a készüléket a mellékelt használati útmutatóban megfelelően üzemeltetik, karbantartják és működtetik.
11. A felhasználó köteles a meghibásodott készülék használatát azonnal abbahagyni. A hibás készülék további üzemeltetése további hibákat okozhat, és veszélyeztetheti a felhasználó vagy harmadik személyek egészségét vagy életét.
12. A garancia nem terjed ki a következők által okozott károkra: mechanikai sérülés, helytelen használat, illetéktelen személyek által végzett módosítások és javítások. Ez vonatkozik a nem megfelelő alkatrészek és szűrők, kenőanyagok, olajok, üzemanyagok felszerelésére és használatára is.
13. A garancia pecsétet (ha vannak) vagy a sorozatszám tábla megsemmisítése a garancia elutasítását vonhatja maga után.
14. A garancia nem terjed ki a villámcsapás, tűz, árvíz vagy más természeti katasztrófa által okozott hibákra.
15. A garancia nem terjed ki a fogyó és természetesen elhasználódó alkatrészekre, amelyek a működés során elhasználódnak, és amelyek állapotát a felhasználónak kell ellenőriznie, mint például: ékszíjak, izzók, szűrők, gyújtógyertyák, futóművek, kések és vágópengék, késtartók, vágófejek, vágóláncok, láncvezetők, vezérlőkábelek, nyomaték kulcsok és csapok.
16. A NAC nem vállal felelősséget a készülék bármilyen célú használatából vagy használatának ellehetetlenüléséből eredő közvetlen vagy közvetett károkért, veszteségekért vagy költségekért.
17. Ha a javítás elvégzése előtt a készüléken karbantartási munkálatokat kell végezni, a szerviz/üzlet a felhasználó/panaszos beleegyezésével, térítés ellenében végezheti el ezeket a munkálatokat.
18. Ha a javítás során a felhasználó vagy harmadik személyek biztonságával kapcsolatos alkatrészek (beleértve a vágópengéket, láncokat, vezetőket, a vágóalkatrészek védőburkolatait és egyéb biztonsággal kapcsolatos alkatrészeket) cseréjét szükségesnek találják, a szervizközpont köteles ezeket az alkatrészeket kicserélni, még akkor is, ha ez a felhasználó/panaszos beleegyezésével díj felszámításával jár. Visszautasítás esetén a szerviz a terméket javítás nélkül visszaküldi.
19. A garancia nem terjed ki a tárgyakban vagy személyekben bekövetkező esetleges károkra.
20. Az eladott használati termékre vonatkozó alábbi jótállás nem zárja ki, nem korlátozza és nem függeszti fel a vásárló jogosultságát a termék szerződéssel való nem egyezőségének vonatkozásában.

# JÓTÁLLÁSI JEGY

.....  
A készülék neve \*

.....  
Modell\*

.....  
Az eladás dátuma \*

.....  
A készülék sorozatszám\*<sup>\*</sup>

.....  
A motor sorozatszám

Kijelentem, hogy elolvastam a használati útmutatót és a jótállási jegyet. A megvásárolt berendezést működőképes állapotban, hiánytalanul, a vásárlást igazoló bizonylattal együtt átvettem.

A vevő olvasható aláírása .....

.....  
Az eladó bélyegzője és olvasható aláírása<sup>\*1</sup>

\* Az eladó tölti ki

**\*1 Kijelentem, hogy a NAC termékek hivatalos, Meghatalmazott Forgalmazója vagyok.**

*Ha nem engedélyezett NAC termék forgalmazó, valótlan adatokat szolgáltat, az az eladó büntetőjogi felelősségét vonhatja maga után a Büntető Törvénykönyv 271. és 286. cikke alapján.*

Sorszám	Dátumok	A javítás leírása	Az eladó cég bélyegzője
	A termék bejelentésének dátuma		
	A javítás befejezésének időpontja		
	A termék kiadásának dátuma		
	A termék bejelentésének dátuma		
	A javítás befejezésének időpontja		
	A termék kiadásának dátuma		
	A termék bejelentésének dátuma		
	A javítás befejezésének időpontja		
	A termék kiadásának dátuma		
	A termék bejelentésének dátuma		
	A javítás befejezésének időpontja		
	A termék kiadásának dátuma		

FELFEDEZZEN FEL ÚJ LEHETŐSÉGEKET

**NAC**  
NEW AMERICAN CONCEPT



**Kedves Ügyfelünk,**



**Jótállási és szervizelési kérdésekben lépjen kapcsolatba velünk a weboldalon keresztül.**

**[serwis.nac.com.pl](http://serwis.nac.com.pl)**

**KERESS MINKET**



*Az ebben a kézikönyvben található fényképek és leírások a NAC tulajdonát képezik. A Jogi Közlöny 94. 24. sz. 83. pontja szerint, és módosításai: JK. 94. 43. sz. 170. a NAC engedélye nélkül tilos az anyag egészének vagy részleteinek másolása, feldolgozása és terjesztése, és ez a szerzői jog megsértésének minősül.*

*Ez a kézikönyv nem tartalmazza az Ön által megvásárolt berendezés jellemzőit, amelyekre a kézikönyv hivatkozik, amennyiben ezek nem befolyásolják közvetlenül a berendezés használatát, ezért a kézikönyvben feltüntetett konkrét műszaki adatok változhatnak, amiért a NAC nem felelős.*