

**NÁVOD NA POUŽITIE A ZÁRUČNÝ LIST**  
**BENZÍNOVÁ KOSAČKA**  
**Model: LS46-450E-HSDS-JR**

**NAC**  
**NEW AMERICAN CONCEPT**

**SERWIS.NAC.COM.PL**

KOMPLEXNÁ SERVISNÁ OBSLUHA



Zabezpečíme vám svätý pokoj



## **Model: LS46-450E-HSDS-JR**

**Výrobca: NAC Sp. z o.o.**  
**Al. Krakowska 39, 05-090 Raszyn**  
**tel. +48 22 314 93 00**  
**www.nac.com.pl, bok@nac.com.pl**

**Centrálly servis - Sklad**  
**Strobów 2E, 96-100 Skierniewice**  
**tel. 801 044 450, +48 22 314 93 00**  
**serwis.nac.com.pl, serwis@nac.com.pl**



### **Pozor!**

**Kým začnete náradie montovať alebo prevádzkovať,  
prečítajte si tento návod na použitie.**

**Prístroj je určený na obsluhu priestoru okolo domu.**

**Používanie zariadenia na profesionálne, poloprofesionálne alebo komerčné účely  
ruší platnosť záruky.**

## OBSAH

Obsah	3
Technické údaje	3
Opis grafických stránok a piktogramov	4
Bezpečnostné pravidlá pre stroje a zariadenia so spaľovacím motorom	5
Všeobecné bezpečnostné predpisy	5
Podrobné bezpečnostné predpisy pre kosačky	7
Informácie o vplyve látok vo vnútri zariadenia na zdravie	8
Informácie o vplyve látok vo vnútri zariadenia na životné prostredie	8
Informácie o systéme zberu odpadu z elektrických a elektronických zariadení a úlohe domácností	9
Bezpečnosť a zodpovednosť výrobcu	9
Zvyškové riziko	9
Ďalšie informácie pre používateľa	9
Používanie	10
Príprava na prácu	10
Používanie	12
Údržba	14
Čistenie a skladovanie	16
Preprava	17
Kontrola a diagnostika problémov	17
Záruka a servis	19
Montážna schéma zariadenia	19
Vyhlásenie o zhode	20
Záručné podmienky	22
Záručný list	23

## TECHNICKÉ ÚDAJE

	<b>s pohonom</b>
<b>Typ, model</b>	<b>LS46-450E-HSDS-JR</b>
Motor	B&S séria 450E
Typ	jednovalcový, štvortaktný, vzduchom chladený OHV
Palivo	bezolovnatý benzín 95 Pb
Objem motora	125 cm <sup>3</sup>
Menovitý výkon stroja	1,82 kW; 2900 ot/min
Maximálny krútiaci moment motora	5,9 Nm; 2200 ot/min
Objem palivovej nádrže	0,8 l
Kapacita olejovej vane	0,47 l
Puzdro	oceľové
Kapacita koša	60 l
Šírka rezu	46 cm
Výška rezu	25-75 mm, 6-stupňové centrálné nastavenie
Zaručená hladina akustického výkonu LWA	96 dB (A)
Hladina akustického tlaku LpA; neistota merania	LpA = 80,4 dB (A), K = 3 dB (A)
Hodnota vibrácií prenášaných strojom a pôsobiacich na horné končatiny operátora; neistota merania	affront_hv,eq 7,586 m/s <sup>2</sup> ; K=1,5 m/s <sup>2</sup>
Funkcia mletia (mulčovanie)	ÁNO
Hmotnosť zariadenia	27,1 kg
Rok výroby	2022

Zariadenie obsahuje:

- benzínovú kosačku,
- kôš,
- skrutky, matice,
- návod na použitie, záručný list,
- záručné podmienky, ES vyhlásenie o zhode.

## OPIS GRAFICKÝCH STRÁNOK A PIKTOGRAMOV



1. Pozor! Nebezpečenstvo. Zachovajte mimoriadnu opatrnosť.
2. Dôležité! Prečítajte si návod na použitie a dodržiavajte upozornenia.
3. Riziko poranenia predmetmi vyhodnenými pracujúcim strojom. Dodržiavajte bezpečnú vzdialenosť od okolostojacich osôb.
4. Dodržiavajte bezpečnú vzdialenosť od budov.
5. Trávu na svahoch nekoste v smere svahu.
6. Poznámka: Pred údržbou a/alebo opravou odpojte vysokonapäťovú rúrku od zapaľovacej sviečky.
7. Poznámka: Ruky a chodidlá udržiavajte mimo dosahu rotujúcich komponentov.
8. Poznámka: Ruky a chodidlá držte mimo dosahu čepelí nožov.
9. Nikdy nepracujte so zdvihnutou klapkou vyhadzovania do koša. Predmety zachytené nožom kosačky môžu byť nebezpečné.
10. Noste ochranné okuliare a chrániče sluchu.
11. Pred začatím prác skontrolujte a vyčistite miesto.
12. Okoloidúci by sa nemali zdržiavať v blízkosti bežiackej kosačky.
13. Používajte ochranné rukavice. Noste ochrannú obuv.
14. Zariadenie uchovávajte mimo dosahu detí.
15. Pred čistením, opravou alebo kontrolou stroja sa uistite, že sa nôž a všetky pohyblivé časti zastavili.
16. Riziko požiaru alebo výbuchu. Benzín je mimoriadne horľavý.
17. Upozornenie: Horúci povrch môže spôsobiť popáleniny.
18. Pozor! Štvortaktný motor, nemiešajte benzín a olej. Stroj má dve samostatné nádrže a plniace otvory na olej a benzín.
19. Po vypnutí kosačky sa nôž niekoľko sekúnd otáča. Nepremiestňujte kosačku, ktorej nože nie sú úplne zastavené.
20. Poznámka: Výfukové plyny sú škodlivé pre zdravie. Hrozí nebezpečenstvo otravy alebo udusenia. Zariadenie nepoužívajte v uzavretých priestoroch.
21. Nevyhadzujte zariadenie, ktoré doslúžilo. Používateľ je povinný odovzdať zariadenie, ktoré doslúžilo, na zberné miesto určené na recykláciu odpadu.

### Ďalšie označenia na prístroji

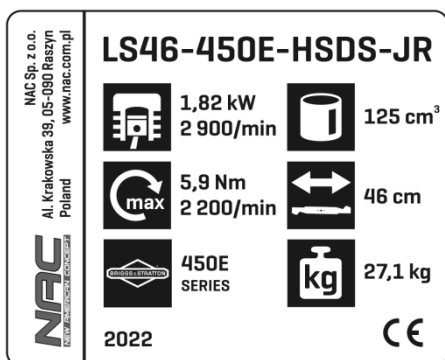

Typový štítok



Garantovaná hladina akustického výkonu



Upozornenia:

Štítok s údajami sa nachádza na kryte jednotky. Informácie na štítku sú nevyhnutné na určenie správnych náhradných dielov a obslužných úkonov.

Tento návod je neoddeliteľnou súčasťou zariadenia. Mal by byť uložený v priestore na to určenom tak, aby bol ľahko prístupný. Nezapodíťte tieto pokyny odovzdať novému majiteľovi alebo používateľovi v prípade ďalšieho predaja alebo prevodu zariadenia na inú osobu.

## BEZPEČNOSTNÉ PRAVIDLÁ PRE STROJE A ZARIADENIA SO SPALOVACÍM MOTOROM

Zariadenie sa považuje za vhodné na použitie v krajinách s miernym, rovnomerne vlhkým podnebím. Môže sa používať aj v iných krajinách.



### VAROVANIE!

- Pozorne si prečítajte pokyny. Oboznámte sa s bezpečnostnými predpismi pre zariadenia poháňané spaľovacím motorom, ako aj s ovládaním a správnym používaním zariadenia.
- Nedodržanie nasledujúcich upozornení a bezpečnostných pokynov môže mať za následok úraz elektrickým prúdom, požiar a/alebo vážne zranenie.
- Tento návod si uschovajte pre budúce použitie.
- Toto zariadenie nie je určené na používanie osobami (vrátane detí) so zníženými fyzickými, zmyslovými alebo duševnými schopnosťami alebo osobami, ktoré nemajú dostatočné skúsenosti alebo nie sú oboznámené s týmto zariadením, pokiaľ nie sú pod dohľadom alebo pokiaľ to nie je v súlade s pokynmi na používanie, ktoré im poskytli osoby zodpovedné za ich bezpečnosť.
- Nedovoľte, aby spotrebiči obsluhovali deti, mladiství do 16 rokov a osoby, ktoré nie sú oboznámené s návodom na obsluhu.

## VŠEOBECNÉ BEZPEČNOSTNÉ PREDPISY

### Bezpečnosť na pracovisku

- Pracovisko má byť upratané a dobre osvetlené. Neporiadok a zlé osvetlenie prispievajú k vzniku nehôd.
- Deti a pozorovatelia by nemali mať povolený vstup do priestorov, kde sa používajú zariadenia so spaľovacím motorom. Strata pozornosti môže viesť k strate kontroly nad zariadením. Záhradné príslušenstvo nemá byť v dosahu iných osôb.
- Prevádzkovateľ alebo používateľ je zodpovedný za nehody alebo nebezpečenstvo, ktoré vznikne iným osobám alebo na životnom prostredí.

### Bezpečná manipulácia s palivom

- Spaľovací motor je poháňaný benzínom alebo zmiešaným palivom (**pozri typ paliva v technických údajoch zariadenia**).
- Benzín by sa mal skladovať len v špeciálne pripravených nádobách (kanistroch).
- Benzín uchovávajte mimo faktorov, ktoré môžu spôsobiť požiar, napr. kotol, ohnisko, otvorený oheň, miesta, kde sú elektrické iskry, zvýšená teplota, iskry spôsobené zváraním alebo iné zdroje tepla, ktoré môžu palivo zapáliť.
- Palivovú nádrž plňte len na čerstvom vzduchu.
- Je mimoriadne nebezpečné fajčiť alebo používať otvorený oheň počas chodu spotrebiča alebo pri plnení palivovej nádrže.
- Pred naplnením nádrže palivom vždy najprv vypnite a ochlaďte motor.
- Nádrž nenapĺňajte nad spodný okraj plniaceho hrdla, benzín má vysokú tepelnú rozťažnosť.
- V prípade rozliatia paliva ho okamžite utrite suchou handrou.
- Pri plnení palivovej nádrže dbajte na to, aby ste palivo nevyliali na oblečenie. Oblečenie nasiaknuté benzínom sa môže vznietiť, preto si ho okamžite prezlečte.
- Po naplnení nádrže spotrebiča palivom pevne utiahnite uzáver a pred naštartovaním motora premiestnite nádobu na palivo na miesto vzdialené najmenej 3 m od miesta plnenia.
- Pred naštartovaním motora skontrolujte tesnosť celého palivového systému, najmä palivovej nádrže, palivového potrubia, konektorov, plniaceho viečka a okolia karburátora. Ak zistíte netesnosť palivového systému, motor neštartujte, pretože hrozí nebezpečenstvo požiaru.
- Prístroj by nemal pracovať vo výbušnom prostredí, ktoré tvoria horľavé kvapaliny, plyny alebo prach. Spaľovací motor môže produkovať iskry, ktoré môžu zapáliť prach alebo výpary.
- Spotrebič nepoužívajte, ak máte problém s jeho vypnutím. Každé zariadenie, ktoré sa nedá vypnúť, je nebezpečné a musí sa dať opraviť.
- Neskladujte spotrebič s naplnenou palivovou nádržou v interiéri. Benzínové výpary sú horľavé a nebezpečné pre zdravie.



### POZOR!

Vyhňte sa vdychovaniu benzínových výparov a emisií. Benzín, benzínové výpary a emisie môžu spôsobiť otravu.

Zariadenie nezapínajte v uzavretých alebo zle vetraných priestoroch. Ak pocítite bolesti hlavy, nevoľnosť, problémy so sluchom alebo zrakom, okamžite prerušte prácu.

### Osobná bezpečnosť

- Pri práci so zariadením musíte byť predvídavi, pozorovať, čo robíte, a zachovávať rozvahu. Nepoužívajte elektrické náradie ak ste unavení alebo pod vplyvom omamných látok, alkoholu či liekov. Chvíľková nepozornosť pri práci môže spôsobiť vážne zranenie.
- Je potrebné používať ochrannú výbavu. Je potrebné vždy nosiť ochranné okuliare. Používanie ochrannej výbavy ako napr. protiprachovej masky, protišmykovej obuvi, prilby či ochrany sluchu v príslušných podmienkach znižuje závažnosť prípadných zranení.
- Pred spustením prístroja odstráňte všetky predmety a kľúče. Ponechanie kľúča v rotujúcej pracovnej časti stroja môže spôsobiť zranenie osôb.

- Nebuďte pri práci príliš vyklonení. Celý čas pevne stojte a udržiavajte rovnováhu. Budete môcť lepšie zareagovať v neočakávaných situáciách.
- Je potrebné správne sa obliekať. Nenoste voľné odevy ani šperky. Vlasy, odevy a rukavice majú byť vzdialené od pohyblivých častí náradia. Voľné odevy, šperky či dlhé vlasy môžu byť zachytené pohyblivými časťami náradia.
- Počas pracovnej činnosti držte náradie za dodatočné úchyty, ak je nimi vybavené. Strata kontroly nad ovládaním náradia môže viesť k zraneniam.
- Spotrebič nepoužívajte, ak máte problém s jeho vypnutím. Každé zariadenie, ktoré sa nedá vypnúť, je nebezpečné a musí sa dať opraviť.



**Napriek prirodzene bezpečnej konštrukcii, použitiu bezpečnostných opatrení a ďalších ochranných opatrení vždy existuje zvyškové riziko úrazu počas práce.**

### **Používanie a starostlivosť o zariadenie**

- Prístroj nepreťažujte. Používajte náradie s výkonom, ktorý je primeraný vykonávanej práci. Správne vybavenie vám umožní lepšie a bezpečnejšie pracovať pri záťaži, na ktorú je prispôbené.
- Nepoužívané zariadenie skladujte mimo dosahu detí. Nedovoľte, aby náradie používal niekto, kto s ním nie je oboznámený a kto neovláda ustanovenia tohto návodu na použitie. Nástroje a zariadenia poháňané spaľovacím motorom sú v rukách nevyškolených používateľov nebezpečné.
- Náradie poháňané spaľovacím motorom je nutné udržiavať v dobrom stave. Treba kontrolovať sústredenosť alebo zaseknutie pohyblivých častí, zlomenie častí a všetky ostatné faktory, ktoré môžu ovplyvniť prevádzku zariadenia. Ak sa zistí poškodenie, zariadenie je nutné pred použitím opraviť. Príčinou mnohých nehôd je neodborný spôsob opravy a/alebo údržby zariadenia.
- Pred použitím náradia je potrebné vymeniť všetky poškodené, opotrebované a chybné diely. Ak sú výstražné tabuľky na náradí nečitateľné alebo poškodené, je nutné ich vymeniť.
- Výstražné tabuľky a náhradné diely je možné objednať si v servise firmy NAC a u autorizovaných dodávateľov.
- Elektrické náradie na spaľovací pohon, zariadenia, pracovné nástroje atď. sa musia používať v súlade s týmito pokynmi, pričom sa musia zohľadniť podmienky a druh vykonávanej práce. Používanie náradie spôsobom, na ktorý nie je určené, môže byť nebezpečné.

### **Prevádzka a používanie náradia vybaveného akumulátorom**

- Pred vložením akumulátorov do náradia skontrolujte, či je vypínač v polohe "vypnuté". Vloženie akumulátorov do zariadenia, keď je vypínač v polohe "zapnuté", môže spôsobiť vážne poranenie osôb.
- Používajte iba nabíjačku odporúčanú producentom. Používanie nabíjačky určenej na iné druhy akumulátorov môže byť príčinou požiaru.
- Nikdy nepoužívajte iné akumulátory ako tie, ktoré odporúča producent. Používanie iných akumulátorov môže byť príčinou vážneho zranenia alebo požiaru.
- Keď sa náradie nepoužíva, vyberte z neho akumulátor. Akumulátor uskladňujte mimo dosahu kovových predmetov, ako sú napr.: sponky na papier, mince, klince, skrutky a pod., ktoré by mohli skratovať svorky akumulátora. Skrat svoriek akumulátora môže viesť k popáleniu alebo vzniku požiaru.
- V extrémnych podmienkach môže akumulátor tiecť. Takejto tekutiny sa rozhodne nedotýkajte. Ak sa jej náhodou dotknete, okamžite dotknuté miesto obmyte vodou. Ak sa takáto tekutina dostane do očí, okamžite vyhľadajte lekára. Takáto tekutina môže spôsobiť podráždenie alebo popálenie.
- **POZOR!** Nabíjačky a napájacie káble sú určené na prevádzku v interiéroch a v suchom prostredí.
- Je zakázané používať nabíjačky a napájacie káble v exteriéroch a v priestoroch s vysokou vlhkosťou, akými sú kúpeľne či pivnice.



**Riziko úrazu elektrickým prúdom a/alebo poškodenia zariadenia.**

### **Oprava**

- Pred akýmkoľvek nastavením, výmenou dielov alebo skladovaním odstráňte kábel zo zapalovacej sviečky. Takéto preventívne bezpečnostné opatrenia znižujú riziko náhodného spustenia.
- Opravy zverte kvalifikovanej osobe a používajte iba originálne náhradné diely. Tým sa zabezpečí nepretržitá bezpečná prevádzka zariadenia. Odporúča sa, aby všetky servisné úkony vykonával autorizovaný servis firmy NAC.



**POZOR!**

**Nebezpečenstvo udusení detí v prípade hry s obalom výrobku.**

**Obal, najmä plastové vrecko, uchovávajte mimo dosahu detí.**



### Upozornenie

- Pozor na ostré hrany nožov. Nože sa otáčajú aj po vypnutí motora.
- Používajte len kosačku, ktorá je v dobrom technickom stave, v prípade potreby vykonajte potrebné práce alebo sa obráťte na servisné stredisko. Odporúča sa využívať služby autorizovaného poskytovateľa servisných služieb NAC.
- Pred každým spustením skontrolujte, či:
  - ✓ zariadenie je zostavené v súlade s návodom na použitie,
  - ✓ žací nástroj a celá rezná jednotka (nôž, upevňovacie prvky, kryt reznej jednotky) sú v dobrom technickom stave; ich upevnenie, poškodenie a opotrebovanie (dutiny alebo praskliny) sa musia pravidelne kontrolovať;
  - ✓ bezpečnostné zariadenia (napr. kryt vývodu, puzdro, rukoväť riadenia, páka motorovej brzdy) sú v dobrom technickom stave a správne fungujú;
  - ✓ kôš na trávu je nepoškodený a správne namontovaný, poškodený kôš na trávu sa nesmie používať.
- Kosačku nezapínajte, ak nôž nie je správne nasadený. Nebezpečenstvo vzniku nebezpečných vibrácií!
- Rezné nástroje by mali byť ostré a čisté. Primeraná údržba ostrých hrán rezných nástrojov znižuje pravdepodobnosť zaseknutia a uľahčuje obsluhu.
- Pred nastavovaním, čistením, údržbou vypnite zariadenie a odpojte vysokonapäťový vodič od zapalovacej sviečky.
- Nekoste, keď sú v blízkosti iné osoby, najmä deti alebo zvieratá.
- Nespúšťajte poškodenú kosačku.
- Nedotýkajte sa nožov skôr, kým sa zariadenie nevypne a nože sa úplne zastavia.
- Prístroj nezdvíhajte ani neprenášajte so zapnutým motorom.
- Vypnite kosačku a odpojte vysokonapäťový vodič od zapalovacej sviečky, keď:
  - ✓ nechávate zariadenie bez dozoru,
  - ✓ pred nastavením zámku,
  - ✓ pred kontrolou, čistením alebo opravou zariadenia,
  - ✓ po zasiahnutí cudzím predmetom,
  - ✓ pred čistením vývodu,
  - ✓ v prípade vzniku abnormálnych vibrácií.

### Príprava

- Pri kosení vždy noste pevnú obuv a dlhé nohavice, zariadenie nepoužívajte naboso alebo v sandáloch.
- Pozorne skontrolujte miesto, kde bude jednotka pracovať, a odstráňte všetky kamene, konáre, drôty, kosti a iné cudzie predmety.
- Vo vysokej tráve možno prehliadnuť prekážky (napr. pne, korene), preto pred prácou so strojom označte všetky prekážky skryté v tráve, ktoré sa nedajú odstrániť.
- Pred použitím vždy skontrolujte nože, skrutky a zostavu nožov, či nie sú opotrebované alebo poškodené. Opotrebované alebo poškodené nože a skrutky vymieňajte v pároch, aby sa zachovala rovnováha.
- V prípade zariadení s viacerými nožmi buďte opatrní, pretože otáčanie jedného noža môže spôsobiť otáčanie ostatných nožov.

### Brúsenie noža

Na zabezpečenie optimálnych pracovných podmienok kosačky je potrebné naostriť nôž stroja. Túto zdanlivo jednoduchú činnosť je potrebné vykonávať obzvlášť starostlivo. To si vyžaduje veľké množstvo technických znalostí a nevyhnutného servisného vybavenia. Výrobca nezodpovedá za žiadne poškodenie kosačky spojené so zle vykonaným ostrením noža. Odporúčaný uhol je 30°.

Je bezpečné nechať si nôž naostriť v autorizovanom servisnom stredisku NAC.

Pred ostrením kosačku vypnite, nechajte motor vychladnúť, odpojte vysokonapäťový kábel od zapalovacej sviečky, v prípade potreby vyberte akumulátor a odskrutkujte nôž.

Nôž možno brúsiť ručne pomocou brúsneho kameňa alebo vhodného kovového pilníka, ešte lepšie pomocou profesionálneho brúsika, pričom treba mať na pamäti, že sa čepeľ môže prehriať, a tým sa stane nevhodnou na použitie. Pri obrábaní kovov sa odporúča používať chladiacu kvapalinu, pričom je prípustné neustále používať vodu a byť si vedomým, že nie všetky brúsky môžu pracovať v prúde chladiacej kvapaliny. Modré sfarbenie povrchu čepele znamená, že nôž je poškodený a nemal by sa ďalej používať.

**Po každom brúsení je nevyhnutné nôž vyvážiť.** Ak používateľ nemá vyvažovací stroj a potrebné znalosti, je nutné, aby čepeľ odovzdal na vyváženiu odbornému servisu. Práca s nevyváženým nožom spôsobuje nadmerné vibrácie a následne môže spôsobiť uvoľnenie skrutkových spojov celého zariadenia vrátane upevňovacej skrutky noža, čo môže byť nebezpečné pre zdravie a život používateľa.

### Používanie

- Koste len za denného svetla alebo pri dobrom umelom osvetlení.

- Nekoste za dažďa, najmä počas búrky. Vyhnite sa koseniu mokrej trávy.
- Vždy sa uistite, že vaše nohy stoja pevne na šikmej ploche.
- Choďte, nikdy nebehajte. Nezabudnite si udržať bezpečnú polohu.
- S rotačnými kosačkami koste cez svah, nikdy nie hore alebo dole.
- Pri zmene smeru jazdy na svahu buďte mimoriadne opatrní.
- Nekoste na príliš šikmých svahoch, t. j. na svahoch strmších ako 15°.
- Pri cúvaní alebo ťahaní zariadenia smerom k vám dávajte si mimoriadny pozor.
- Vypnite zariadenie, ak sa má nakláňať alebo ak sa pohybuje po inom povrchu ako po tráve a pri preprave na miesto kosenia a naspäť.
- Pred prepravou kosačky ochlaďte motor, vypustite palivo a olej.
- Nepoužívajte zariadenie s poškodenými krytmi alebo vonkajšími časťami alebo bez bezpečnostného zariadenia, napr. s priloženými krytmi a/alebo košmi na trávu.
- Motor naštartujte podľa pokynov a dbajte na to, aby vaše chodidlá boli vzdialené od nožov.
- Kosačku nespúšťajte, keď je naklonená, pokiaľ nie je potrebné pracovať vo vysokej tráve. V takom prípade stlačením rukoväte nadvihnete prednú časť náradia, ale len natoľko, nakoľko je to nevyhnutné, a potom kosačku pomaly spustíte na zem. Dbajte na to, aby ste počas celej operácie držali rukoväť pevne oboma rukami.
- Nedržte ruky ani chodidlá v blízkosti rotujúcich častí. Pri rotačných kosačkách neustále sledujte vyhadzovací otvor, aby ste sa uistili, že nie je upchatý.
- Pri spúšťaní kosačky s pohonom neťahajte za páku, ktorou sa spúšťa pohon.

## Údržba a skladovanie



### Upozornenie

- Pred vykonaním akejkoľvek opravy alebo údržby sa uistite, že kosačka má odpojený vysokonapäťový kábel od zapalovacej sviečky a že sa v jej blízkosti nenachádzajú deti ani iné osoby.
- Upozorňujeme, že v nádrži zariadenia môže byť palivo. Bezpečnostné pravidlá pre zaobchádzanie s palivom sú opísané v tejto príručke v časti: "Bezpečná manipulácia s palivom".
- Udržujte všetky matice a skrutky v dobrom stave, aby ste zaistili bezpečnú prevádzku.
- Nádobu na trávu často kontrolujte, či nie je opotrebovaná alebo poškodená.



V prípade rotačných kosačiek sa uistite, že sa používa správny typ noža.

Po použití kosačku vyčistite. Nakloňte kosačku na jednu stranu. Pomocou kefy očistite vnútornú časť krytu kosačky od zvyškov trávy a prachu a prípadne ochráňte kovové časti prostriedkami proti korózii. Celú kosačku môžete vyčistiť vlhkou handričkou a prípadne ju ochrániť leštiacim prostriedkom.

Kosačku skladujte v dobre vetranej miestnosti na suchom, bezprašnom mieste.

Skontrolujte, či je zberný kôš na trávu vyprázdnený a dôkladne vyčistený. Hnijúca tráva môže poškodiť kôš.

Skladovať by sa mala len funkčná kosačka; ak je to nutné závady by sa mali odstrániť pred uskladnením.

Ak je kosačka vybavená batériou, je treba vedieť, že optimálne podmienky skladovania batérie sú teplota 10 až 21 °C, nízka vlhkosť a batéria nabitá na 50 %.

## V prípade nehody alebo poruchy

V prípade nehody zariadenie okamžite zastavte/vypnite a zavolajte pomoc (ak si to situácia vyžaduje).

V prípade poruchy zastavte/vypnite stroj a obráťte sa na autorizované servisné stredisko, ktoré poruchu odstráni.

## INFORMÁCIE O VPLYVE LÁTKOK VO VNÚTRI ZARIADENIA NA ZDRAVIE

V zariadení sa nachádza malé množstvo maziva a/alebo oleja, látky, ktorá je potenciálne nebezpečná pre zdravie.

Pri kontakte zmesi s očami môže dôjsť k miernemu podráždeniu očí (začervenanie spojiviek). Odporúča sa látku opláchnuť teplou vodou.

Kontakt s pokožkou môže niekedy spôsobiť začervenanie, podráždenie a vysušenie pokožky, najmä pri dlhodobom kontakte. Látku sa odporúča zmyť teplou vodou.

Prehĺtnutie maziva môže spôsobiť príznaky podráždenia sliznic tráviacej sústavy (nevoľnosť, vracanie, hnačka, bolesť brucha).

Indikácie pre potrebu okamžitej lekárskej pomoci a osobitného ošetrovania poškodenej osoby: o urgentnom ošetrovaní rozhodne lekár po dôkladnom posúdení stavu poškodenej osoby. Symptomatická liečba.

## INFORMÁCIE O VPLYVE LÁTKOK VO VNÚTRI ZARIADENIA NA ŽIVOTNÉ PROSTREDIE

Látky a komponenty zariadenia môžu byť nebezpečné pre životné prostredie.



## INFORMÁCIE O SYSTÉME ZBERU ODPADU Z ELEKTRICKÝCH A ELEKTRONICKÝCH ZARIADENÍ A ÚLOHE DOMÁCNOSTÍ

1. Každý zákazník môže nechať svoje staré zariadenie v predajni, v ktorej si zakúpil nové zariadenie, pretože predajňa je povinná prijať staré zariadenie bezplatne, ak si v nej zakúpi nové zariadenie rovnakého typu a funkcií.
2. Každý zákazník môže odovzdať elektroodpad v mieste dodania.  
Podľa platných právnych predpisov je distribútor pri dodávke zariadenia určeného pre domácnosť kupujúcemu (zákazníkovi) povinný bezplatne prevziať použité zariadenie pre domácnosť v mieste dodávky tohto zariadenia za predpokladu, že použité zariadenie je rovnakého typu a plnilo rovnaké funkcie ako dodané zariadenie.
3. Každý zákazník môže svoje použité zariadenie nechať vo veľkom obchode bez toho, aby si musel kupovať nové zariadenie.  
Podľa platných právnych predpisov sa na predajne domácich spotrebičov s predajnou plochou najmenej 400m<sup>2</sup> vzťahuje povinnosť bezplatne prijať použité vybavenie pre domácnosť, ktorého vonkajšie rozmery nepresahujú 25 cm, bez toho, aby museli klienti zakúpiť nové vybavenie pre domácnosť.
4. Každý zákazník môže svoje použité zariadenie odovzdať na zbernom mieste. Informácie o najbližšom mieste nájdete na webovej stránke obce alebo na nástenke miestneho úradu.
5. Ak sa rozhodnete dať zariadenie opraviť v servisnom stredisku a oprava zariadenia nie je ekonomicky alebo technicky možná, servisné stredisko je povinné zariadenie bezplatne prijať.
6. Domácnosť zohráva veľmi dôležitú úlohu pri opätovnom používaní a zhodnocovaní odpadových zariadení. Vhodným zaobchádzaním s opotrebeným zariadením sa predchádza možným negatívnym dôsledkom na životné prostredie a ľudské zdravie.

Takto zozbierané prístroje sa posielajú do špecializovaných spracovateľských zariadení, kde sa z nich najprv odstránia nebezpečné zložky. Zvyšné komponenty sa zhodnotia a recyklujú. Každé zariadenie napájané elektrinou alebo batériami by malo byť označené symbolom preškrtnutého koša:

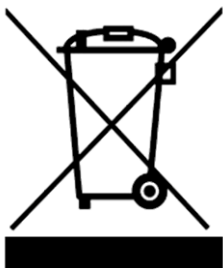

**Symbol preškrtnutého odpadkového koša umiestnený na zariadení, obale alebo sprievodných dokumentoch znamená, že výrobok sa nesmie likvidovať spolu s iným odpadom.** Používateľ je povinný odovzdať použité zariadenie na určené zberné miesto na riadne spracovanie. Označenie zároveň znamená, že zariadenie bolo uvedené na trh po 13. auguste 2005.

Použité zariadenie nelikvidujte spolu s iným odpadom!  
Hrozia za to pokuty.

Vhodným zaobchádzaním s opotrebeným zariadením sa predchádza možným následkom na životné prostredie a ľudské zdravie.

Zároveň tým šetríme prírodné zdroje našej Zeme, keďže opätovne využívame suroviny získané pri ďalšom spracovaní zariadení.

## BEZPEČNOSŤ A ZODPOVEDNOSŤ VÝROBCU

Akékoľvek použitie zariadenia, ktoré nie je v súlade s popisom v tejto príručke, sa považuje za nevhodné a výrobca nenesie zodpovednosť za akékoľvek škody alebo ujmy vyplývajúce z takéhoto konania.

Správne používanie zariadenia zahŕňa aj dodržiavanie podmienok prevádzky, údržby, skladovania a opráv stanovených výrobcom.

Aby sa predišlo nehodám, musia sa dodržiavať všetky pravidlá bezpečného používania a predchádzania rizikám.

Akékoľvek zmeny vykonané používateľom na konštrukcii zariadenia môžu ovplyvniť jeho bezpečné používanie a zbavujú výrobcu zodpovednosti za spôsobené škody alebo zranenia.

## ZVÝŠKOVÉ RIZIKO

Hoci je výrobca zodpovedný za konštrukciu zariadenia, ktorá eliminuje nebezpečenstvá, niektorým prvkom rizika počas prevádzky sa nedá vyhnúť. Zvyškové riziká vyplývajú z chybného správania obsluhujúcej osoby.

Najväčšie nebezpečenstvo hrozí pri vykonávaní týchto zakázaných činností:

- používanie spotrebiča deťmi,
- používanie zariadenia na iné účely, ako sú popísané v návode na použitie,
- keď sa v blízkosti nachádzajú iné osoby, najmä deti alebo zvieratá,
- používanie spotrebiča osobami, ktoré nie sú oboznámené s návodom na použitie,
- používanie zariadenia bez vhodného ochranného odevu a obuvi chrániacej chodidlá,
- používanie spotrebiča s poškodeným krytom alebo vonkajšími časťami a bez riadne namontovaných bezpečnostných zariadení.

Pri dodržiavaní odporúčaní uvedených v návode na použitie je možné eliminovať zvyškové riziko pri používaní zariadenia. V prípade nedodržania uvedených odporúčaní hrozia riziká.

## ĎALŠIE INFORMÁCIE PRE POUŽÍVATEĽA

Vykonávanie údržby a nastavovania pred začiatkom sezóny alebo po nej môže byť problematické aj pre pokročilých používateľov. Na splnenie týchto potrieb by vám spoločnosť NAC rada ponúkla službu prípravy vášho stroja na uskladnenie a/alebo prevádzku. Táto služba môže

zahŕňať: výmenu zapalovacích sviečok, čistenie, údržbu, výmenu oleja, výmenu filtrov a mazanie pohyblivých častí, ostrenie a vyvažovanie nožov a ďalšie práce spojené s nastavením a údržbou zariadenia. Tým sa zabezpečí dlhodobá a spoľahlivá prevádzka a bude jasné, že prístroj je bezpečný.



## POUŽITIE

Zariadenie je určené výlučne na kosenie trávnikov v súlade s popisom a bezpečnostnými pravidlami uvedenými v tomto návode na použitie. Akékoľvek iné použitie môže byť pre používateľov nebezpečné a môže spôsobiť poškodenie zariadenia.

Zariadenie by sa nemalo používať okrem iného na:

- zbieranie listov alebo čistenie oblasti od suchých rastlín,
- vyrovnávanie krtincov,
- prerezávanie kríkov,
- drvenie konárov.

## PRÍPRAVA NA PRÁCU

Výrobca dodáva kosačku v kartónovom obale v čiastočne rozloženom stave. Po oboznámení sa s návodom na obsluhu a montážnymi výkresmi by montáž kosačky nemala byť príliš zložitá. Všetky potrebné komponenty na montáž sú súčasťou balenia. Tento návod na použitie sa vzťahuje na rôzne modely kosačiek. Príslušná kosačka sa môže líšiť od tej, ktorú ste zakúpili. Prečítajte si tie úryvky, ktoré sa týkajú modelu zariadenia, ktoré vlastníte.

Stavba benzínovej kosačky. (Obr. 1)

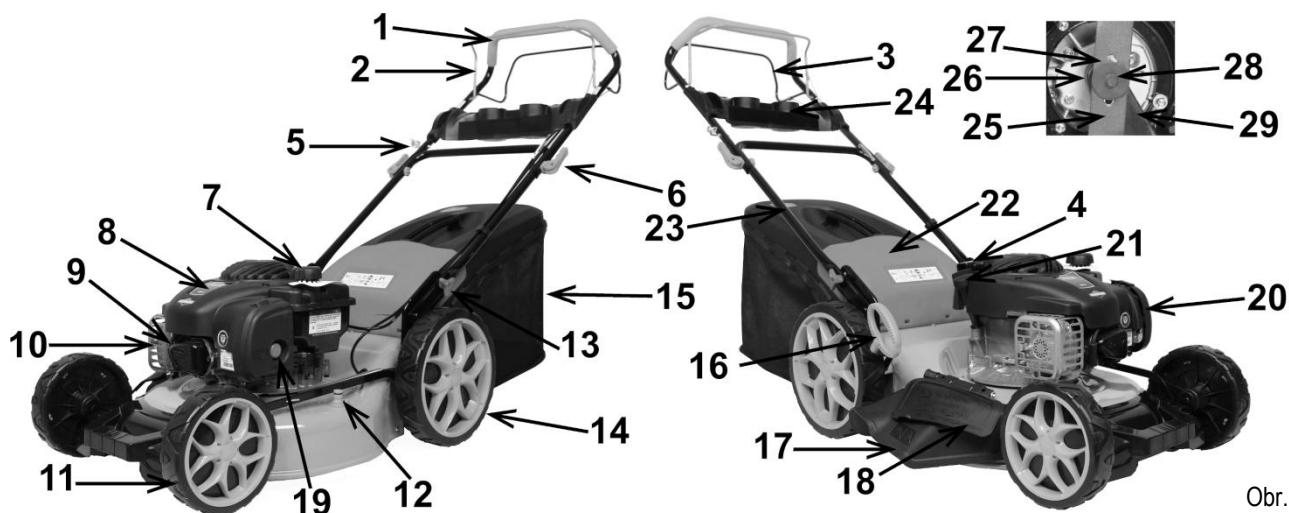

Obr. 1

- |    |                                     |    |                                      |
|----|-------------------------------------|----|--------------------------------------|
| 1  | Rukoväť                             | 16 | Páka na nastavenie výšky kosenia     |
| 2  | Páčka motorovej brzdy               | 17 | Riadičlá bočného vyhadzovania        |
| 3  | Páka pohonu s lankom                | 18 | Klapka (uzáver) bočného vyhadzovania |
| 4  | Rukoväť štartéra s lanom            | 19 | Palivové čerpadlo                    |
| 5  | Upevňovací bod pre rukoväť štartéra | 20 | Puzdro vzduchového filtra            |
| 6  | Gombík                              | 21 | Uzáver otvoru pre olej               |
| 7  | Uzáver palivovej nádrže             | 22 | Kryt koša                            |
| 8  | Motor                               | 23 | Indikátor naplnenia koša             |
| 9  | Rúrka zapalovacej sviečky           | 24 | Držiak na príslušenstvo              |
| 10 | Tlmič                               | 25 | Nôž                                  |
| 11 | Predné koleso                       | 26 | Klinový remeň pohonu pod krytom      |
| 12 | Pripojenie systému čistenia puzdra  | 27 | Adaptér noža                         |

- 13 Skrutky na pripojenie rukoväte k puzdru
- 14 Zadné koleso
- 15 Kôš

- 28 Skrutka a upevňovacia podložka
- 29 Kryt klinového remeňa

## Montáž

Všetky časti kosačky boli zmontované v továrni. Rukoväť kosačky bola v továrni nastavená do skladovacej polohy.

1. Pripojte spodnú rukoväť **1 (Obr. 2)** k telu kosačky, pričom sa uistite, že rukoväť je medzi dorazmi, a utiahnite ju pomocou skrutiek a krídlovou skrutkou **2 (Obr. 2)**.
2. Nastavte hornú rukoväť **3 (Obr. 3)** do používanej polohy a zaistite ju upínacou skrutkou **4 (Obr. 3)**.

**⚠️ Pozor!** Pri rozkladaní a skladaní rukoväte dávajte pozor, aby ste káble nezlomili alebo neohli. Ohnutý alebo inak poškodený kábel môže zabrániť správnej prevádzke kosačky.

3. Ak plastový panel s držiakom na príslušenstvo nebol k rukoväti pripevnený z výroby, je potrebné ho k nej priskrutkovať pomocou dodaných skrutiek (**Obr. 4**).

4. Pripevnite rukoväť štartéra **4 (Obr. 1)** v upevňovacom bode **5 (Obr. 1)**.  
**⚠️ Pozor!** Štartovacie lano sa vysúva s odporom. Potiahnite páku motorovej brzdy smerom k sebe a pomaly vytiahnite lanko na potrebnú dĺžku. Je dôležité byť si vedomým, že prudké zatiahnutie za štartovací kábel môže kosačku naštartovať.

5. Usporiadajte káble a lanká tak, aby sa nezalomili. Pripevnite ich k rúrkam rukoväte pomocou dodaných svoriek.

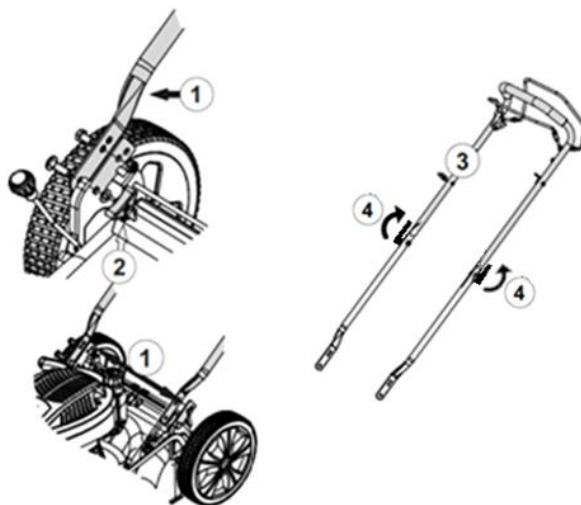

Obr. 2

Obr. 3

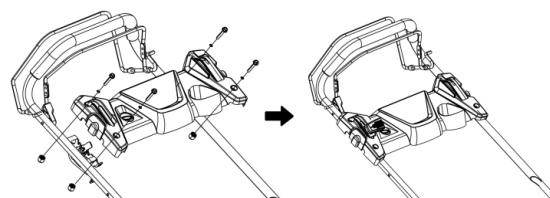

Obr. 4

## Plnenie motora olejom

Motor nebol naplnený olejom pri výrobe. Po technickej kontrole v továrni môžu v motore zostať stopy oleja. Pred prvým spustením je potrebné doplniť približne 0,47 l motorového oleja špecifikácie SAE30 a skontrolovať hladinu oleja na meradle integrovanom v uzávere otvoru na olej.

Hladina oleja musí byť medzi značkami min/max.

Odporúča sa originálny olej pre benzínové kosačky od spoločnosti NAC.

Alternatívne je prípustné použitie oleja špecifikácie 10W30.

Prvá výmena oleja by sa mala vykonať po 5 hodinách prevádzky kosačky, po spálení približne dvoch nádrží paliva. Následná výmena oleja by sa mala vykonávať každých 25 hodín prevádzky, najmenej však ako raz za rok.

Použitý olej vypustite, kým je motor ešte horúci.

Pred každým spustením kosačky systematicky kontrolujte hladinu oleja.

V prípade potreby doplňte olej.

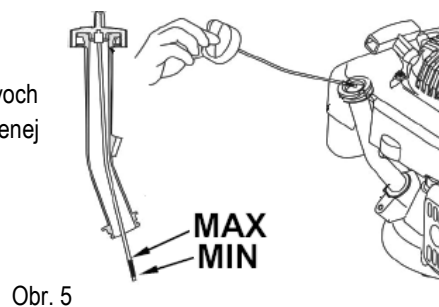

Obr. 5

**Použitý olej by sa nemal likvidovať náhodne, vylievat' do kanalizácie alebo priamo do životného prostredia. Mal by sa odviezť na zberné miesto na likvidáciu oleja.**

## Doplňovanie paliva

Pred použitím sa oboznámte s pravidlami bezpečnosti, používania, obsluhy a skladovania uvedenými v tomto návode na použitie.

Palivo doplňte vo vonkajších priestoroch, na mieste, kde nehrozí nebezpečenstvo vzniku iskier alebo plameňov.

Benzín skladujte len vo vhodných nádobách (kanistroch), ktoré sú certifikované. Pravidelne kontrolujte stav zásobníkov na palivo.

Palivové nádrže musia byť bezpečne uzavreté. Poškodené uzávery palivovej nádrže sa musia z bezpečnostných dôvodov vymeniť.

Nepoužívajte fľaše od nápojov alebo podobné nádoby na skladovanie spotrebného materiálu, napr. paliva alebo oleja, pretože by z nich mohli piť iné osoby, najmä deti.

Palivová nádrž sa môže plniť len na čerstvom vzduchu; počas tankovania nie je dovolené fajčiť.

Pred naštartovaním spaľovacieho motora je potrebné doplniť benzín.

Neodskrutkujte uzáver palivovej nádrže ani nedopĺňajte palivo, keď je spaľovací motor v prevádzke alebo keď je motor horúci.

Neprepĺňajte palivovú nádrž! Z dôvodu tepelnej rozťažnosti paliva sa nádrž nesmie plniť nad spodný okraj plniaceho hrdla.

Zariadenie sa nesmie skladovať v interiéri s plnou palivovou nádržou. Vzniknuté benzínové výpary môžu prísť do kontaktu s otvoreným ohňom a vznietiť sa. Ak je potrebné vyprázdniť palivovú nádrž, malo by sa to urobiť mimo uzavretých miestností. Pred spustením zariadenia sa uistite, že na ňom alebo v jeho blízkosti nie je rozliate palivo. V prípade potreby palivo utrite.



**Pozor!** Benzínové výpary sú horľavé. Pred naštartovaním kosačky sa uistite, či je prevádzkované zariadenie vzdialené najmenej 3 m od palivových nádrží.

## POUŽÍVANIE

### Brzdová páka

Pred naštartovaním motora zatiahnite brzdovú páku **2** k rukoväti **1** (Obr. 6). Uvoľnením brzdovej páky sa motor a rezací nôž zastavia.

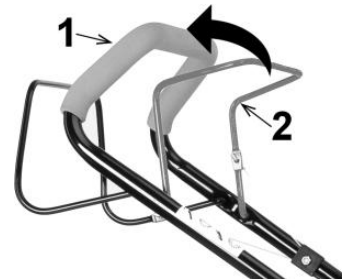

Obr. 6

### Spustenie motora



**Upozornenie!** Keď je motor v prevádzke, žacie nože sa otáčajú.

- Skontrolujte hladinu oleja (Obr. 5).
- Palivovú nádrž naplňte čistým bezolovnatým benzínom.
- Skontrolujte, či je kábel zapalovacej sviečky pripojený k zapalovacej sviečke.
- Palivové čerpadlo stlačte 3-4 krát **19** (Obr. 1) (ak existuje).
- Postavte sa za kosačku, ako je znázornené na Obr. 7.
- Jednou rukou držte brzdovú páku **2** (Obr. 7) v pracovnej polohe, ako je znázornené na obrázku.
- Druhou rukou uchopte rukoväť štartovacieho kábla **4** (Obr. 7).
- Zľahka potiahnite kábel smerom k sebe, odstráňte vôľu štartéra a keď pocítite odpor, pevne a silno potiahnite kábel **4** (Obr. 7) a nechajte ho pomaly vrátiť sa na svoje miesto.
- Rukoväť lanka nepúšťajte, kým nebude vtiahnuté cez spätný systém štartéra.
- Ak sa motor nespustí po 5 až 6 zdvihoch, postupujte podľa pokynov uvedených v kapitole "Kontrola a diagnostika problémov".



Obr. 7

### Prevádzka pohonu

Ak chcete spustiť pohon, zatiahnite za rukoväť **1** (Obr. 8) hnacej páky **3** (Obr. 8).

Pohon je možné kedykoľvek vypnúť uvoľnením páky pohonu a zariadenie je možné prevádzkovať ako kosačku bez pohonu.

Neotáčajte kosačku so zapnutým pohonom, pretože to môže viesť k poruche prevodovky.

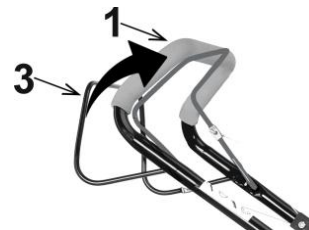

Obr. 8

### Nastavenie výšky kosenia



**Pozor!** Pred zmenou výšky kosenia zastavte motor a odpojte kábel zapalovacej sviečky.

Ak chcete nastaviť požadovanú výšku kosenia, zmeňte polohu nastavovacej páky **16** (Obr. 9), ktorá sa nachádza na kryte kosačky.

Na výber je niekoľko rôznych výšok rezu od 25 do 75 mm.



Obr. 9

### Montáž koša na trávnu

- Kôš zostavíte tak, že rám koša zasuniete do jeho sieťovej časti a zaistíte ich plastovými sponami.
- Zdvihnite ochranný kryt koša kosačky.
- Vložte zberný kôš tak, že háčiky na vstupe do zberného koša zaháknete za určenú lištu na kryte výstupu kosačky a potom kryt spustíte.

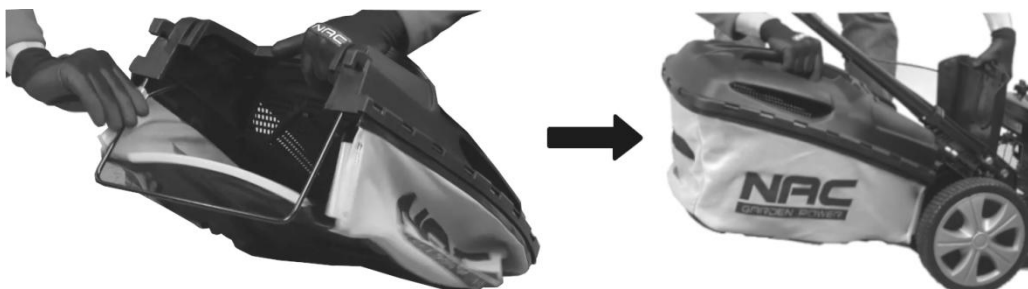

Obr. 10

- Skontrolujte, či sú háčiky správne pripevnené k tyči zadného krytu.



**Upozornenie!**

Často kontrolujte technický stav koša na trávu.

Ak sú niektoré diely opotrebované alebo poškodené, musia sa vymeniť za nové, ktoré sú k dispozícii v autorizovaných servisných strediskách.

### ■ Vyprázdnenie koša na trávu



**Upozornenie! Pred vyprázdnením a vybratím koša zastavte motor.**



Indikátor naplnenia koša **23 (Obr. 11)** umožňuje rýchle posúdenie úrovne naplnenia koša.

Ak sa počas chodu kosačky zdvihne kontrolný štítok, znamená to, že kôš ešte nie je plný.

Ak je kontrolný štítok počas chodu kosačky vo vodorovnej polohe, znamená to, že je zberný kôš plný a mal by sa vyprázdniť.

Obr. 11

### ■ Čistenie krytu reznej jednotky



**Upozornenie! Keď je motor v prevádzke, žacie nože sa otáčajú.**

- Po použití celé zariadenie dôkladne vyčistite.
- Pred čistením puzdra zastavte motor a odpojte kábel zapalovacej sviečky.
- Pred čistením vyprázdnite palivovú nádrž.
- Bez toho, aby ste kosačku nakláňali do strán, položte ju na zem tak, aby boli predné kolesá vo vzduchu (**Obr. 12**).
- Spodnú časť kosačky vyčistite pomocou kefy a vody.



Obr. 12

Nepoužívajte vysokotlakové čističe, pretože vysokotlaková voda môže porušiť lakovú ochranu puzdra.

Nesmú sa používať intenzívne čistiace a umývacie prostriedky, napr. agresívne čistiace prostriedky, ktoré môžu poškodiť plasty a kovy a môžu spôsobiť zníženie bezpečnosti používania zariadenia.

Druhým spôsobom umývania puzdra je použitie systému umývania vonkajších častí.

Po pripojení hadice k špeciálnej rýchlospojke, ktorá je už namontovaná na skrini kosačky, a zapnutí vody spustíte kosačku. Zariadenie sa čistí otáčaním noža vystavenému silnému prúdu vody, ktorý zmyje všetky zvyšky trávy. (**Obr. 13**)



Obr. 13

**Pozor!** Ak je dek (spodná strana puzdra) kosačky v dôsledku prevádzky zariadenia zaplavený trávou, je poškodenie a poškrabanie laku normálne a je dôsledkom prevádzky stroja. Nepodlieha reklamácii. odskrutkujte kryt a odstráňte trávou a prach. Nie vždy je potrebné odstrániť nôž a adaptér.

### ■ Funkcia mletia

Mulčovanie (pokrytie pôdy) je postup údržby, ktorý spočíva na rozdrvení kosenej trávy. Mulčovací systém umožňuje ponechať ju úplne alebo čiastočne na pôde, kde sa rozkladá a poskytuje živiny.

Trávnik spĺňa podmienky pre mulčovanie, keď tráva nepresahuje 4 cm. Trávnik, na ktorom sa bude mulčovanie vykonávať, sa musí kosiť pravidelne a pomerne často - dokonca aj každých niekoľko dní. Pri mulčovaní možno na povrchu trávniku ponechať len mladé a krehké listy, ktoré nepoškodia trávnik, pretože sa rozkladajú a nehnijú.

Ak chcete aktivovať funkciu mletia, jednoducho vyberte zberný kôš na trávu a odstráňte bočný vyhadzovací kryt **17 (Obr. 16)** (ak je namontovaný), zatvorte klapku bočného vyhadzovania **18 (Obr. 16)**, nainštalujte nástavec/uzáver na mletie trávy do zadného otvoru (**Obr. 14**) a zatvorte zadnú klapku.

Aby bolo mulčovanie plne účinné, je potrebné zakúpiť brúsny nôž.



Obr. 14

## Montáž krytu bočného vyhadzovania

Ak chcete namontovať kryt bočného vývodu, musíte:

- odstrániť zberný kôš na trávu,
- otvoriť bočnú vyhadzovaciu klapku **2 (Obr. 15)** (pre odblokovanie klapky najprv otočte kryt nápravy **1 (Obr. 15)**),
- zasunúť bočnú ochranu proti vyhadzovaniu **3 (Obr. 15)**.

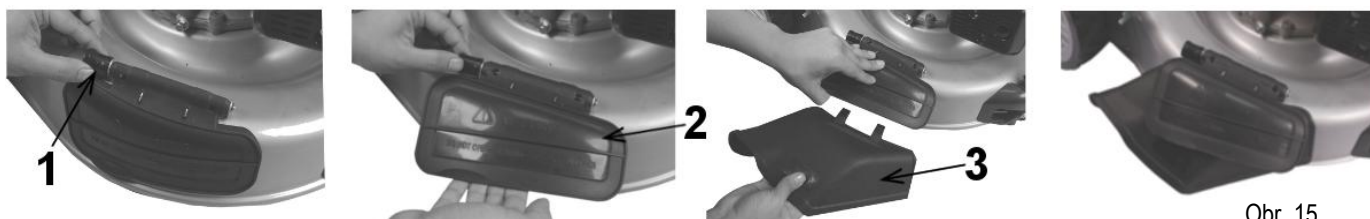

Obr. 15

## Funkcia bočného vyhadzovania

Ak chcete pracovať s použitím bočného vyhadzovania, musíte:

- Odstrániť zberný kôš na trávu **15 (Obr. 16)** (ak je namontovaný), zasunúť mulčovaciu zásepku do zadného výsypného otvoru a zatvoriť klapku **22 (Obr. 16)**.
- Zdvihnúť klapku bočného vyhadzovania **18 (Obr. 16)** a pomocou háčikov nainštalovať kryt bočného vyhadzovania **17 (Obr. 16)**. Poznámka: na zdvihnutie klapky bočného vyhadzovania môže byť potrebná veľká sila alebo otvorenie špeciálneho zámku, ktorý zabráňuje jej samovoľnému otvoreniu (pozrite "Montáž krytu bočného vyhadzovania").
- Opríte klapku bočného vyhadzovania o kryt bočného vyhadzovania (bočný vývod).

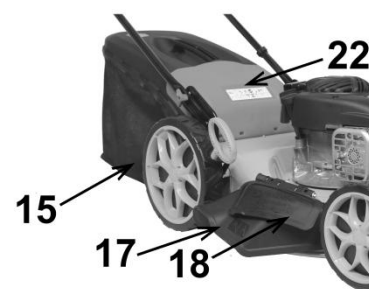

Obr. 16

## ÚDRŽBA

### Prevádzka rezného noža

Adaptér je bezpečnostný prvok kosačky, ktorý chráni používateľa, keď nôž narazí na iné predmety ako trávu, napr. kamene, konáre, krtince. Pred kontrolou rezného noža alebo hriadeľa upevnenia nožov odpojte kábel zapalovacej sviečky.

Ak nôž narazí na nejaký predmet, zastavte motor, odpojte kábel zapalovacej sviečky a skontrolujte, či kosačka nie je poškodená. Skontrolujte, či nie je poškodený (ohnutý alebo zlomený) rezací nôž, hnací hriadeľ alebo adaptér, ku ktorému je nôž pripojený.

Často kontrolujte, či nože nie sú ohnuté, nadmerne opotrebované a či nie sú inak poškodené, napríklad prasklinami alebo deformáciami.

Poškodené diely sa musia vymeniť za nové, ktoré sú odporúčané výrobcom. Z bezpečnostných dôvodov vymieňajte nože každé dva roky. Nože by mali byť dobre naoštrené (podrobnosti nájdete v časti "Ostrenie nožov"). Tupé nože ťahajú za trávu a spôsobujú žltnutie jej končekov.

Pozor! Po každom ostrení je nevyhnutné nôž vyvážiť. Nevyvážený nôž môže spôsobiť nebezpečné vibrácie, ktoré môžu poškodiť kosačku a/alebo spôsobiť nehodu").

Často kontrolujte upevňovaciu skrutku noža. Skrutka musí byť pevne utiahnutá na krútiaci moment 45 až 55 Nm.

### Demontáž noža

- |           |            |
|-----------|------------|
| 1 Adaptér | 3 Podložka |
| 2 Nôž     | 4 Skrutka  |

Rezací nôž **2 (Obr. 17)** môže byť veľmi ostrý, používajte preto ochranné rukavice, aby ste si chránili ruky pred poranením.

- Vyprázdňte palivovú nádrž.
- Použite drevený blok, aby ste zabránili otáčaniu noža.
- Odskrutkujte upevňovaciu skrutku noža.
- Skontrolujte stav noža (pozrite kapitolu "Prevádzka rezacieho noža").
- Opotrebovaný alebo poškodený nôž vymeňte za nový, ktorý odporúča výrobca.

Pozor! Pri nasadzovaní noža je dôležité mať na pamäti jeho smer. Ak je nôž namontovaný nesprávne, opačne, nebude kosiť správnym spôsobom a môže spôsobiť nehodu.

- Utiahnite skrutku na krútiaci moment 45 až 55 Nm. Príliš slabo utiahnutá upevňovacia skrutka môže spôsobiť uvoľnenie noža, čo môže byť príčinou nehody.

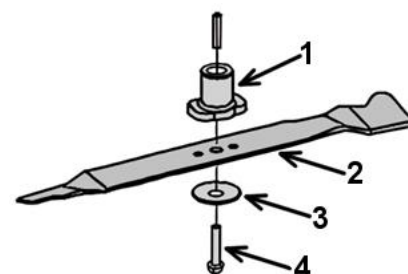

Obr. 17

Odporúča sa používať rezné nože NAC určené pre konkrétny model kosačky. Rozmery univerzálneho noža sú opísané na **Obr. 18**.

Kľúčové parametre noža:

- A - dĺžka (460 mm), možno použiť užšie nože, ale potom treba počítať s tým, že efektívna šírka rezu bude menšia,
- B - šírka (50 mm),
- C - priemer upevňovacieho otvoru (11 mm),
- D - vzdialenosť medzi stredmi otvorov (27,5 mm),
- priemer otvorov pre bezpečnostné klíny je štandardizovaný na 15,5 mm.

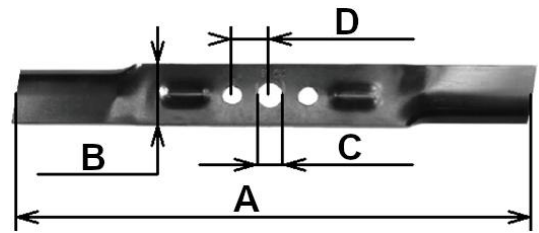

Obr. 18

Tvar noža udáva jeho vlastnosti, v závislosti od tvaru je nôž vhodnejší na: kosenie s košom, kosenie s bočným vyhadzovaním alebo mulčovanie. Viacúčelový nôž z výroby nemusí byť taký účinný, ako by sme očakávali, preto je vhodné zakúpiť si prídavné nože určené na jednotlivé funkcie, t. j. jeden na mletie a druhý na hádzanie trávy do koša.

### Výmena hnacieho remeňa

Pred začiatkom sezóny sa odporúča vymeniť hnací remeň. Ide o komponent, ktorý sa počas používania kosačky prirodzene opotrebovávajú.

Ak chcete vymeniť hnací remeň, musíte:

- odstrániť rezací nôž (podkapitola "Demontáž noža"),
- vybrať adaptér noža,
- odstrániť ochranný kryt hnacieho remeňa, pričom dávajte pozor, aby ste nestratili dištančné podložky,
- odstrániť hnací remeň z remenice prevodovky,
- opatrne nasadiť nový hnací remeň na remenicu prevodovky,
- nainštalovať nôž.

Ak bol použitý adaptér s kombinovanou remenicou:

- nasadiť ochranný kryt remeňa spolu s remenicou hriadeľa, ktorá je spojená s adaptérom, pričom dbajte na to, aby bol hnací remeň na oboch remeniciach (**Obr. 19**).

Pri použití remenice a adaptéra ako samostatných komponentov (**Obr. 20**):

- namontovať remenicu na koniec kľukového hriadeľa,
- namontovať remeň na remenicu,
- namontovať ochranný kryt hnacieho remeňa,
- nasadiť adaptér noža.

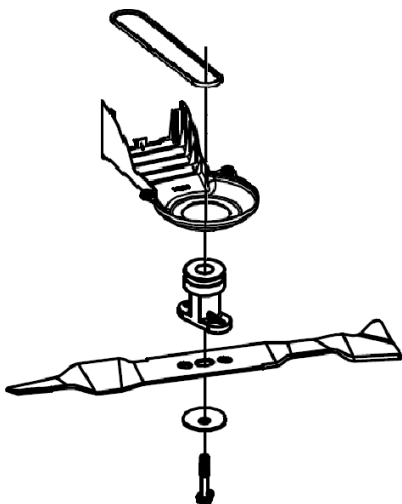

Obr. 19

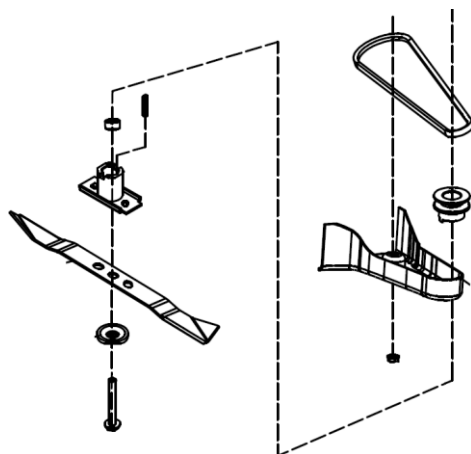

Obr. 20

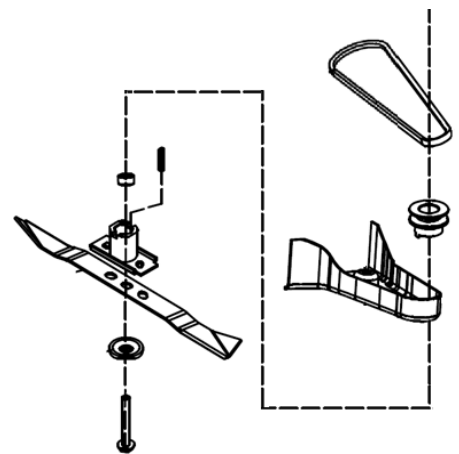

Obr. 21

Pozor:

Pri montáži adaptéra je potrebné dbať na správne usadenie kolesa v adaptéri (**Obr. 21**).

- nainštalovať nôž.

Odporúča sa, aby všetky tieto činnosti vykonal autorizované servisné stredisko. Táto služba je platená.

## Obsluha zapaľovacej sviečky

Zapaľovacia sviečka **9 (Obr. 1)** treba vymeniť na začiatku každej sezóny alebo po 100 hodinách prevádzky.

Musia sa použiť originálne zapaľovacie sviečky XC92YC.

Odporúčaná medzera medzi elektródami je: 0,51 mm (**Obr. 22**).

Skontrolujte medzeru pomocou listového meradla.

Ak máte pri výmene alebo výbere zapaľovacej sviečky akékoľvek problémy, obráťte sa na servisné stredisko NAC.



Obr. 22

## Výmena oleja

Prvú výmenu oleja treba vykonať po 4-5 hodinách prevádzky motora.

Následnú výmenu oleja vykonávajú každých 25 prevádzkových hodín alebo častejšie.

Vypúšťací uzáver oleja môže byť namontovaný v bloku motora, ale to závisí od modelu motora. Ak motor nemá vypúšťací uzáver v bloku motora, olej sa vyleje pomocou plniaceho otvoru po vyprázdnení palivovej nádrže:

- Odskrutkujte uzáver plniaceho otvoru oleja s meradlom.
- Vyberte vzduchový filter, aby sa zabránilo nasávaniu benzínu pri naklonení kosačky.
- Nakloňte kosačku na stranu uzáveru plniaceho otvoru oleja **21 (Obr. 23)**.
- Nechajte kosačku v tejto polohe, kým olej neprestane tiecť (môže to trvať niekoľko minút).



Obr. 23

Po vylíatí oleja z motora umiestnite kosačku do rovnej polohy a nalejte približne 0,47 l motorového oleja špecifikácie SAE30, pričom skontrolujte hladinu na meradle integrovanom v uzávère plniaceho otvoru oleja. Naskrutkujte olejovú zátku s meradlom a nasadte vzduchový filter.

## Výmena vzduchového filtra

Každých 25 hodín prevádzky skontrolujte stav vzduchového filtra. Filter treba bezpodmienečne vymeniť každých 100 hodín prevádzky alebo skôr, ak je znečistený.

Stlačte západky zaisťujúce kryt filtra alebo odskrutkujte skrutky zaisťujúce kryt filtra.

- Otvorte kryt **1 (Obr. 24)**.
- Vyberte vzduchový filter **2 (Obr. 24)** (vzduchový filter je nasiaknutý olejom prvok zo špongie).
- Ak filter nie je zničený:
  - špongiový prvok filtra umyte vodou s čistiacim prostriedkom,
  - vyžmýkajte prvok zo špongie do sucha v čistej handričke,
  - nasýťte špongiový prvok filtra čistým motorovým olejom.
- Ak je filter poškodený alebo zničený, vymeňte ho za nový.
- Nasadte kryt zasunutím západky do drážok v kryte filtra alebo utiahnite skrutku.

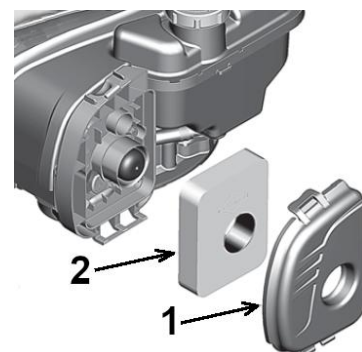

Obr. 24

## Nastavenie laniek

Počas používania kosačky sa lanká môžu natiahnúť a zbehnúť.

V takomto prípade by sa mali skontrolovať a správne nastaviť (ak je na danom modeli možnosť nastavenia).

Za týmto účelom uvoľnite malú poistnú maticu **1 (Obr. 25)**, a následne podľa potreby:

- otočte nastavovacou maticou **2 (Obr. 25)** proti smeru hodinových ručičiek: kábel sa skrátí,
- otočte nastavovacou maticou **2 (Obr. 25)** v smere hodinových ručičiek: kábel sa predĺži.

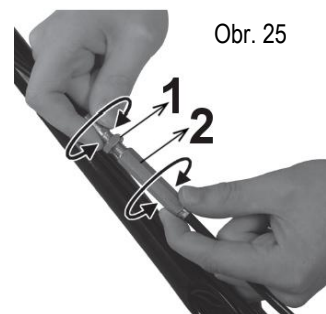

Obr. 25

## ČISTENIE A SKLADOVANIE



Po použití vyčistite zariadenie od zvyškov trávy, prachu a nečistôt.



Pred vykonaním akejkoľvek opravy alebo údržby sa uistite, že kosačka má odpojený vysokonapäťový kábel od zapaľovacej sviečky a že sa v jej blízkosti nenachádzajú deti ani tretie osoby.



Po použití kosačku vyčistíte. Nakloňte kosačku na jednu stranu. Pomocou kefy očistíte vnútornú časť krytu kosačky od zvyškov trávy a prachu a prípadne ochráňte kovové časti prostriedkami proti korózii. Celú kosačku môžete vyčistiť vlhkou handričkou a prípadne ju ochrániť leštiacim prostriedkom.

Kosačku skladujte na suchom, vetranom a bezpečnom mieste, mimo dosahu detí.

Ak kosačku nepoužívate, uskladňujte ju čistú, na rovnom a suchom povrchu. Ak je prerušenie prevádzky dlhšie ako 30 dní, mali by ste:

- vyprázdniť a vyčistiť palivovú nádrž,
- po vyprázdnení a vyčistení nádrže spustíte kosačku, aby sa spotrebovali všetky zvyšky benzínu v palivovom systéme,
- zlikvidovať palivo v súlade s platnými predpismi,
- vyprázdniť zberný kôš na trávu,
- zariadenie dôkladne vyčistíte, najmä rebrá valca a vzduchový filter.

Skladovať by sa mala len funkčná kosačka; ak je to nutné závady by sa mali odstrániť pred uskladnením.

Ak je kosačka vybavená batériou, je treba vedieť, že optimálne podmienky skladovania batérie sú teplota 10 až 21 °C, nízka vlhkosť a batéria nabitá na 50 %.

Príprava akumulátora na recykláciu

- Pólovú svorku akumulátora zaistíte silnou izolačnou páskou.
- POZOR! Nepokúšajte sa zničiť alebo odpojiť akumulátor alebo odstrániť niektorú z jeho súčastí.
- Uchovávajte mimo dosahu detí.
- Nedodržanie vyššie uvedených upozornení môže viesť k požiaru a/alebo vážnemu zraneniu.

## PREPRAVA

### Príprava na prepravu

- Pred prepravou kosačky odstráňte olej a potom: ochladte motor, odstráňte palivo z nádrže, karburátora a palivového potrubia.
- Zariadenie sa môže prepravovať len v pracovnej polohe, t. j. pod uhlom maximálne 15 stupňov od vodorovnej roviny.
- Sklopenie rukoväte je prípustné.

Pozor! Pri skladaní alebo rozkladaní rukoväte buďte opatrní, pretože sa môžu poškodiť lanká. Poškodené káble môžu spôsobiť poruchu kosačky a v niektorých prípadoch znížiť bezpečnosť stroja.

## KONTROLA A DIAGNOSTIKA PROBLÉMOV

### Technické prehliadky

Technické prehliadky		Pred každým použitím	Po 5 hodinách prevádzky	Po každých 25 hodinách prevádzky alebo raz za sezónu	Pred uskladnením	Po každých 100 hodinách prevádzky
Motorový olej	skontrolujte	x				
	vymeňte		x (len jedna výmena)	x		
Vzduchový filter	skontrolujte	x				
	očistite		x			
	vymeňte			x		
Zapaľovacia sviečka	skontrolujte			x		
	vymeňte					x
Rezný nôž	skontrolujte	x				
	nabrúste			x		
Nastavenie laniek	skontrolujte		x			
Adaptér	skontrolujte	x				

Technické prehliadky		Pred každým použitím	Po 5 hodinách prevádzky	Po každých 25 hodinách prevádzky alebo raz za sezónu	Pred uskladnením	Po každých 100 hodinách prevádzky
Ochrana pohonu	skontrolujte		x			
Hnací remeň (na kosačkách s pohonom)	vymeňte			x (pred každou sezónou)		
Závitové spoje	skontrolujte	x			x	
Palivo	skontrolujte	x				
	vyprázdnite				x	
Spodná časť kosačky	očistite		x			
	udržujte				x	
Mazanie	vykonať			x	x	
Ventily	skontrolujte/upravte			x		

Každoročná platená kontrola po sezóne alebo pred sezónou vykonaná v servisnom stredisku pomôže predísť problémom počas sezóny.

### Odstraňovanie porúch

Problém	Možná príčina	Riešenie problému
Zariadenie sa nezapína.	Nedostatok paliva.	Skontrolujte hladinu paliva a v prípade potreby ho doplňte.
	Zaplavená alebo poškodená zapaľovacia sviečka.	Skontrolujte, vyčistite alebo vymeňte zapaľovaciu sviečku.
	Prerušený systém zapaľovania alebo znečistená palivová kazeta.	Objednajte si opravu v záhradníckom servise, najlepšie v autorizovanom servisnom stredisku NAC.
Kosačka pracuje nerovnomerne.	Znečistený vzduchový filter.	Filter vymeňte alebo umyte v mydlovej vode a jemne namočte do motorového oleja.
	Nekvalitné palivo.	Odstráňte palivo a doplňte do kosačky kvalitné palivo.
	Upchaté palivové potrubie, žiadne palivo alebo zastaraná zmes.	Vyčistite palivové potrubie, skontrolujte prívod paliva, pridajte čerstvú palivovú zmes.
	Voda, olej alebo nečistoty v palivovom systéme.	Vyprázdnite karburátor pomocou skrutky palivového drezu a doplňte čerstvú zmes.
	Karburátor zaplavený olejom po naklonení kosačky na bok.	Vyčistite karburátor od oleja.
Motor hasne.	Zle nastavené brzdové lanko.	Vykonajte príslušné nastavenie.
	Znečistený vzduchový filter.	Vymeňte filter.
Motor dymí.	Zaplavený olejom tlmič výfuku po naklonení kosačky na bok.	Doplňte olej a spustite kosačku na 15 minút, olej sa sám vypáli.
Nadmerné vibrácie.	Poškodený adaptér noža.	Vymeňte.
	Krivý hriadeľ motora (po náraze).	Okamžite zastavte motor a odstráňte rúrku zapaľovacej sviečky. Utiahnite všetky skrutky a vykonajte ďalšie vhodné opravy. Ak vibrácie pretrvávajú, nechajte ich opraviť v autorizovanom servisnom stredisku.
	Uvoľnené upevnenie komponentov.	
Kosačka nevyhadzuje trávu do koša.	Tráva je príliš vysoká.	Koste dvakrát.
	Mokrú trávu.	Nekoste.
	Obrátený alebo opotrebovaný rezný nôž.	Správne nasadte alebo vymeňte rezný nôž.
	Znečistený podvozok kosačky.	Vyčistite podvozok kosačky.
	Znečistený alebo preplnený kôš.	Vyprázdnite a vyčistite kôš.
	Príliš nízke otáčky motora.	Nastaviť otáčky v autorizovanom servise.

Problém	Možná príčina	Riešenie problému
Pohon kolies nefunguje (verzia s pohonom).	Opotrebovaný alebo poškodený hnací remeň.	Vymeňte remeň pohonu kolies.
	Zvyšky pokosenej trávy.	Vyčistite prevodový mechanizmus.
	Zle nastavený kábel pohonu.	Nastavte kábel pohonu.
	Opotrebovaný ochranný mechanizmus pohonu.	Vymeňte ozubené koleso.
	Hnací remeň odpadol.	Skontrolujte, či je hnací remeň správne uložený na remeničiach, v prípade potreby ho dotiahnite.

## ZÁRUKA A SERVIS

Zakúpený výrobok je určený len na amatérske (hobby) použitie. Ak sa zariadenie používa na iné účely (komerčné, profesionálne), ručiteľ tým stráca zodpovednosť za zakúpené zariadenie. Informácie o záruke a servisnej sieti spoločnosti NAC nájdete v priloženom záručnom liste.

Nezabudnite, že prístroj by sa mal čistiť po každom použití. Udržiavanie zariadenia v čistote zabezpečí jeho dlhodobú a spoľahlivú prevádzku. Čistenie, údržba a pravidelné kontroly sa nepovažujú za opravy. Autorizované servisné strediská NAC môžu tieto činnosti vykonávať ako spoplatnenú službu.

## MONTÁŽNA SCHÉMA ZARIADENIA

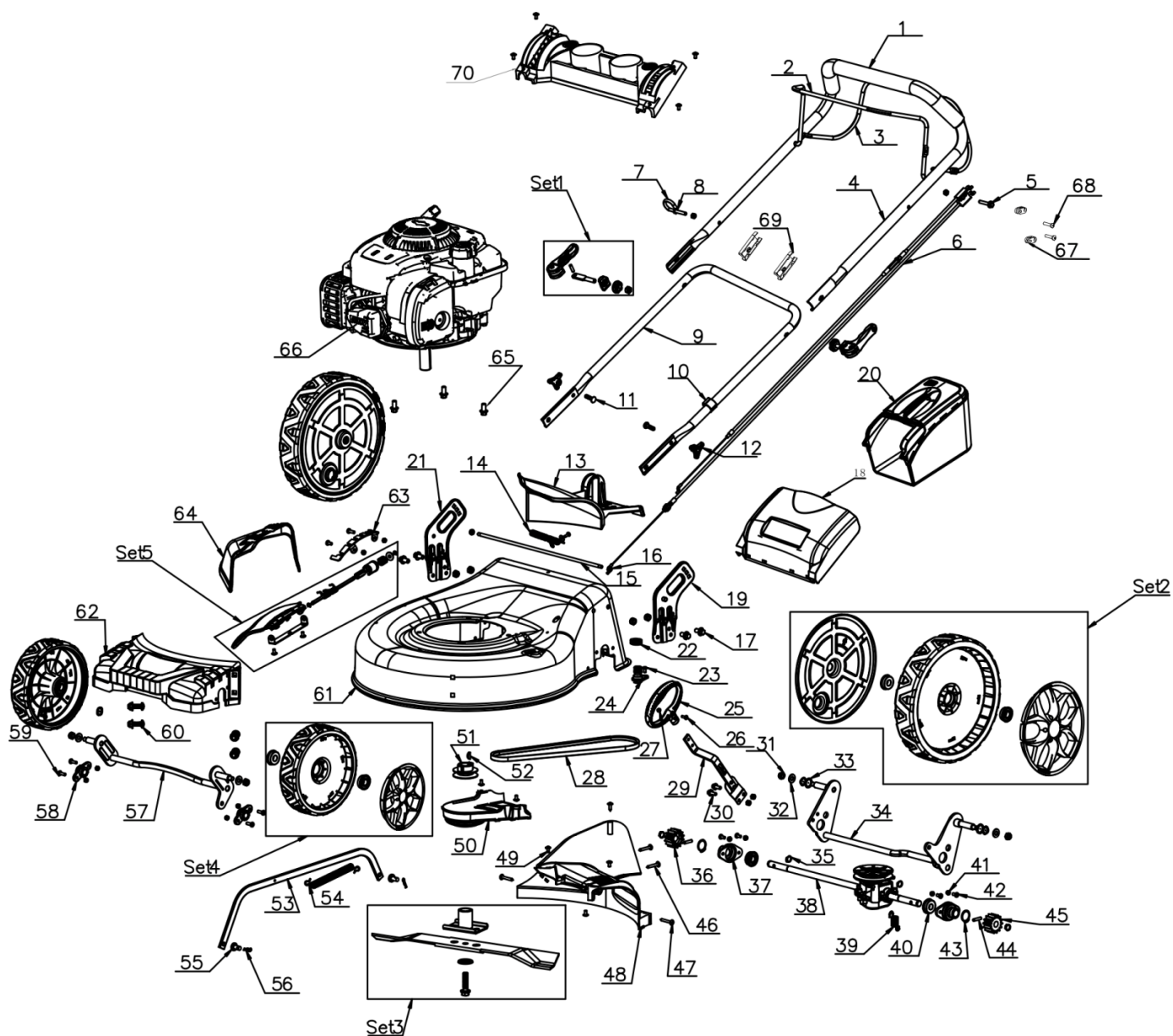



**ES vyhlásenie o zhode**

Výrobca:

názov: **NAC Sp. z o.o.**  
adresa: Al. Krakowska 39, 05-090 Raszyn, Poľsko

s plnou zodpovednosťou vyhlasuje, že náradie:

názov: **Benzínová kosačka**  
model: **LS46-450E-HSDS-JR**  
sériové číslo: **033 21 2490741737 0000 000001 - 033 24 2490741737 0000 999999**

spĺňa základné požiadavky:

- smernice o strojových zariadeniach **MD 2006/42/ES**,
- smernice o kompatibilite **EMC 2014/30/EU**,
- smernica o hluku **NEE 2000/14/ES príloha VI a 2005/88/ES**,

spĺňa požiadavky týchto harmonizovaných noriem:

- **EN ISO 5395-1:2013+A1**,
- **EN ISO 5395-2:2013+A1+A2**,
- **EN ISO 14982:2009**,
- **EN ISO 3744: 1995**,
- **ISO 11094: 1991**

a spĺňa požiadavky:

- 97/68/EC, 2004/26/EC, 2006/96/EC, 2010/26/EU, 2016/1628/EU.

2000/14/ES: postup posudzovania zhody podľa prílohy VI

- nameraná maximálna hladina akustického výkonu: LWA je 94 dB(A),
- garantovaná hladina akustického výkonu: LWA je 96 dB(A).

Postupy posudzovania zhody podľa NEE 2000/14/ES sa uskutočnili za účasti notifikovaného orgánu:

názov: TÜV Rheinland LGA Products GmbH  
adresa: Tillystraße 2, 90431 Nürnberg, Nemecko  
identifikačné číslo: 0197

Osoba oprávnená vypracovať technickú dokumentáciu: Jarosław Malinowski

Adresa:  
NAC Sp. z o.o.  
Al. Krakowska 39,  
05-090 Raszyn

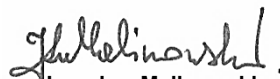
  
Jarosław Malinowski

Riaditeľ pre technické záležitosti a certifikáciu

Raszyn, 17. novembra 2020



## ZÁRUKA

Vážené dámy a páni!

Ďakujeme vám za zakúpenie nášho produktu a blahoželáme k správnej voľbe. Zariadenie, ktoré ste si zakúpili, bolo navrhnuté a vyrobené s použitím najnovších technológií a ponúka prvotriedne štandardy kvality a spoľahlivosti, pričom je šetrné k životnému prostrediu.

Chceli by sme vám pripomenúť povinnosť dôkladne sa oboznámiť s postupmi uvedenia do prevádzky a obsluhy pred použitím zariadenia; tieto postupy sú uvedené v návode na použitie dodanom so zariadením.

 **801 044 450**

Infolinka je v prevádzke od pondelka do piatka od 8.00 do 15.00. Cena hovoru podľa sadzieb jednotlivých sieťových operátorov.

Naša špecializovaná servisná sieť vám poskytne všetku potrebnú pomoc v oblasti technického a prevádzkového poradenstva.

Užitočné servisné informácie a zoznam autorizovaných servisných stredísk nájdete na webovej stránke:

 **[serwis.nac.com.pl](http://serwis.nac.com.pl)**

1. Spoločnosť NAC zaručuje efektívnu prevádzku zariadenia v súlade s technickými a prevádzkovými podmienkami opísanými v návode na použitie.
2. Záruka na pomôcku sa poskytuje na 24 mesiacov spotrebiteľovi ("t. j. fyzickej osobe, ktorá uskutočňuje právny úkon s podnikateľom, ktorý priamo nesúvisí s jeho obchodnou alebo profesionálnou činnosťou") a na 12 mesiacov, ak ju zakúpi podnikateľ ("t. j. fyzická osoba, právnická osoba a organizačná zložka, ktorá vykonáva obchodnú alebo profesionálnu činnosť vo vlastnom mene)". Po uplynutí tejto lehoty má používateľ nárok na opravu za úhradu. Na akumulátory sa záruka nevzťahuje.
3. Všetky závady zistené počas záručnej doby v dôsledku chýb materiálu, montáže alebo spracovania budú opravené bezplatne.
4. Základom pre získanie záručnej ochrany je doklad o kúpe zariadenia od autorizovaného distribútora NAC spolu s podpísaným výtlačkom tohto záručného listu, ktorý vydal oficiálny **autorizovaný distribútor NAC** v deň predaja. Záručná ochrana sa neposkytne, ak je záručný výtlačok certifikovaný/opečiatkovaný spoločnosťou, ktorá nie je autorizovaným distribútorom spoločnosti NAC. Táto záruka platí na území Poľskej republiky.
5. Závady na zariadení, na ktoré sa vzťahuje záruka, budú odstránené do 14 pracovných dní od prijatia v autorizovanom servisnom stredisku NAC. Túto lehotu možno vo výnimočných prípadoch predĺžiť na 30 pracovných dní.
6. Z dôvodov, ktoré poskytovateľ záruky nemôže ovplyvniť, môže byť vyššie uvedená lehota predĺžená, najmä ak si výrobok vyžaduje dodatočné overenie/skúšku alebo ak nastanú okolnosti v podobe vyššej moci, ktoré znemožňujú jej dodržanie, napr.: záplavy, požiar, štrajky, prírodné katastrofy, dovozné obmedzenia atď.
7. Záruka sa nevzťahuje na činnosti, ako je montáž, údržba, pravidelný servis, nastavenie a čistenie, ako ani na kontroly, výmeny oleja a filtrov vrátane materiálov a dielov použitých na uvedené činnosti. Tieto činnosti sa môžu vykonávať za poplatok. Záruka sa nevzťahuje na prirodzené opotrebovanie alebo zhoršenie funkčnosti akumulátorov v dôsledku bežného používania.
8. Na odstránenie závad alebo poškodenia je potrebné spotrebič spolu s dokladom o kúpe a platným záručným listom doručiť do: najbližšieho autorizovaného servisného strediska alebo využiť výhodný systém "door to door" alebo doručiť na miesto nákupu. Prístroj by sa mal predtým vyčistiť. Servisné miesto/obchod môže odmietnuť opravu nečistého spotrebiča. Ak sa má spotrebič prepravovať, je nevyhnutné, aby sa z neho pred odovzdaním kuriérovi alebo predajcovi vyliali prevádzkové kvapaliny (palivo a olej). Balenie musí zaručovať bezpečnú prepravu, odporúča sa originálne balenie.
9. Spôsob vybavenia sťažnosti určí poskytovateľ záruky. Poskytovateľ záruky nie je povinný dodať náhradné zariadenie počas trvania záručnej opravy.
10. Táto záruka platí za predpokladu, že spotrebič je správne prevádzkovaný, udržiavaný a obsluhovaný v súlade s priloženým návodom na použitie.
11. Používateľ je povinný okamžite prestať používať chybné zariadenie. Pokračovanie v prevádzke chybného zariadenia môže spôsobiť ďalšie poruchy a ohroziť zdravie alebo život používateľa alebo tretích osôb.
12. Záruka sa nevzťahuje na škody spôsobené: mechanickým poškodením, nesprávnym používaním, úpravami a opravami vykonanými neoprávnenými osobami. To platí aj pre montáž a používanie nesprávnych dielov a filtrov, mazív, olejov a palív.
13. Zničenie prípadných záručných plomb alebo štítku so sériovým číslom môže byť dôvodom na odmietnutie záruky.
14. Záruka sa nevzťahuje na chyby spôsobené bleskom, požiarom, povodňou alebo inými prírodnými katastrofami.
15. Záruka sa nevzťahuje na spotrebné a prirodzene sa opotrebovávajúce diely, ktoré podliehajú opotrebovaniu počas prevádzky a ktorých stav musí kontrolovať používateľ, ako napríklad: klinové remene, žiarovky, filtre, zapaľovacie sviečky, kolesá, nože a ostria, úchyty na nože, žacie hlavy, rezacie reťaze, vodidlá reťazí, ovládacie káble, preťažovacie kľúče a čapy.
16. Spoločnosť NAC nenesie zodpovednosť za priame alebo nepriame škody, straty alebo náklady vyplývajúce z používania alebo nemožnosti používať zariadenie na akýkoľvek účel.
17. Ak je potrebné vykonať na spotrebiči údržbové práce pred vykonaním opravy, servis/obchod môže so súhlasom používateľa/osoby podávajúcej reklamáciu tieto práce vykonať za úhradu.
18. Ak sa počas opravy zistí, že je potrebné vymeniť komponenty súvisiace s bezpečnosťou používateľa alebo tretích strán (vrátane ostria, reťazí, vodidiel, ochranných krytov rezných komponentov a iných komponentov súvisiacich s bezpečnosťou), servisné stredisko je povinné tieto komponenty vymeniť, aj keď je to so súhlasom používateľa/osoby podávajúcej reklamáciu spoplatnené. V prípade odmietnutia reklamácie servis vráti výrobok bez vykonania opravy.
19. Záruka sa nevzťahuje na prípadné poškodenie predmetov alebo zranenie osôb.
20. Záruka na predávaný tovar nevyklučuje, neobmedzuje ani nepozastavuje práva kupujúcej fyzickej osoby vyplývajúce z ustanovení o nesúlade predávaného tovaru s právnymi predpismi v prípade väd tovaru.

.....  
Názov zariadenia \*

.....  
Model \*

.....  
Dátum predaja \*

.....  
Výrobné číslo zariadenia \*

.....  
Výrobné číslo motora

Vyhlasujem, že som sa oboznámil s návodom na použitie a záručným listom. Zakúpené zariadenie som nadobudol v prevádzkyschopnom stave, kompletne, s dokladom o kúpe.

Čitateľný podpis kupujúceho .....

.....  
Pečiatka a čitateľný podpis predávajúceho \*1

\* Vyplní predávajúci

\*1 **Vyhlasujem, že som oficiálnym autorizovaným distribútorom zariadení NAC.**

*Poskytnutie nepravdivého vyhlásenia subjektom, ktorý nie je autorizovaným distribútorom zariadení NAC, môže mať za následok trestnoprávnu zodpovednosť predávajúceho podľa čl. 271 a čl. 286 Trestného zákona.*

Č.	Dátumy	Popis opravy	Pečiatka podniku
	Dátum nahlásenia zariadenia		
	Dátum ukončenia opravy		
	Dátum vydania zariadenia		
	Dátum nahlásenia zariadenia		
	Dátum ukončenia opravy		
	Dátum vydania zariadenia		
	Dátum nahlásenia zariadenia		
	Dátum ukončenia opravy		
	Dátum vydania zariadenia		
	Dátum nahlásenia zariadenia		
	Dátum ukončenia opravy		
	Dátum vydania zariadenia		

# OBJAVTE NOVÉ PRÍLEŽITOSTI

**NAC**  
NEW AMERICAN CONCEPT



**Vážený zákazník,**



**v prípade záručných a servisných problémov  
nás kontaktujte prostredníctvom webovej stránky**

# **serwis.nac.com.pl**

**HĽADAJ NÁS**



*Fotografie a popisy v tejto príručke sú majetkom spoločnosti NAC. V súlade s úradným vestníkom 94 č. 24 pol. 83, úprava podľa úradného vestníka 94 č. 43 pol. 170 je kopírovanie, spracúvanie a šírenie tohto materiálu ako celku alebo jeho časti bez súhlasu NAC zakázané a predstavuje porušenie autorských práv.*

*Tento návod neuvádza vlastnosti zakúpeného zariadenia, na ktoré sa vzťahuje, pokiaľ nemajú priamy vplyv na používanie zariadenia, a preto sa konkrétne technické údaje uvedené v návode môžu zmeniť, za čo spoločnosť NAC nezodpovedá.*