



e-tríkolka Advento Maxi



**ENERGY
ADVENTURE**

MANUÁL

MANUÁL PRO UŽIVATELE

OBSAH

Úvod, upozornění pro uživatele

Bezpečnostní zásady

Popis vozidla a komponentů

Popis ovládání vozidla

Pokyny k obsluze

Baterie a nabíjení

Správná péče o baterii

Podmínky bezpečné jízdy

Kontrola před jízdou

Poruchy a jejich řešení

Hlavní technické parametry

Záruka



PŘEDMLUVA/ ÚVOD

Děkujeme za nákup elektrické tříkolky Advento Maxi!

Elektrická tříkolka Advento Maxi je vyrobena z vysoce kvalitních komponentů. Vozidlo se vyznačuje dostatečným výkonem, nízkou hlučností a rychlým rozjezdem. Je to trend dnešní moderní doby.

Tento manuál poskytuje detailní informace o správné obsluze vozidla, údržbě a správném zacházení. Díky dodržení těchto tipů může být vaše vozidlo odolným. Čtěte tento manuál pečlivě, abyste zajistili bezpečnost při jízdě a při manipulaci s e-tříkolkou Advento Maxi.

Přejeme Vám hodně šťastných kilometrů s Vaším vozidlem.



DŮLEŽITÉ UPOZORNĚNÍ

Toto vozidlo je navrženo pouze pro jednoho řidiče.

Toto vozidlo je navrženo pro jízdu na rovném povrchu.

Zacházejte se svým vozidlem opatrně, abyste zajistili stabilitu a dostatečný výkon.

Věnujte zvýšenou pozornost následujícím informacím.

UPOZORNĚNÍ PRO UŽIVATELE

Na trhu je mnoho variant příslušenství, které můžete na e-tříkolkou Advento Maxi koupit a namontovat, nemůžeme ale zaručit kvalitu a vhodnost těchto dílů. Nesprávné příslušenství by mohlo ohrozit bezpečnost řidiče. Neoriginální elektrické zařízení by mohlo způsobit přetížení originálního elektrického systému e-tříkolky Advento Maxi. Elektrické přepětí může způsobit odpojení a následnou ztrátu napájení během jízdy, což by vedlo ke zhoršené ovladatelnosti celé e-tříkolky. Při jakékoliv opravě či instalaci příslušenství zajistěte e-tříkolkou Advento Maxi na rovném a stabilním povrchu.



BEZPEČNOSTNÍ ZÁSADY

- Před prvním použitím e-tříkolky ADVENTO MAXI je doporučeno důkladně pročíst manuál pro uživatele.
- Tento výrobek není hračka!
- Pro jízdu je nutné vlastnit ŘP skupiny „AM“. Nepůjčujte e-tříkolku osobě, která nemá řidičské oprávnění.
- E-tříkolka ADVENTO MAXI je určena pouze pro **osoby starší 18 let!**
- Před první jízdou je třeba důkladně zkontrolovat, zda je e-tříkolka bez závad, připravena k použití. Mezi hlavní body kontroly patří: všechny elektrické spoje, stav baterie, spolehlivost řízení a brzd, tlak v pneumatikách, funkčnost přístrojů a indikátorů.
- Před každou jízdou je doporučeno zkontrolovat mechanické součásti především zadní korbu, která musí být při jízdě bezpečně připevněna k e-tříkolce pomocí upevňovacích pák.
- Při nakládání, vykládání či jakékoli jiné manipulaci se zadní korbou je důležité zajistit e-tříkolku ruční parkovací brzdou proti nechtěnému pohybu.
- V rámci zachování záruky není povoleno demontovat či jinak zasahovat do konstrukce e-tříkolky jinou než odbornou osobou / odbornou servisní firmou.
- V rámci zachování záruky není povoleno jakkoli zasahovat do elektroinstalace e-tříkolky (včetně baterií), pokud dojde k jakékoli modifikaci nepověřenou osobou, záruka pozbývá platnosti.
- E-tříkolka ADVENTO MAXI není určena pro agresivní jízdu či závodění, na škody způsobené nevhodným zacházením se záruka nevztahuje.
- Pozor na prudké zatáčení! E-tříkolka ADVENTO MAXI je náchylná na převrácení!
- Celkový výkon a dojezd e-tříkolky ADVENTO MAXI se bude lišit v závislosti na stavu baterie, okolní teploty, obtížnosti terénu, rychlosti (proti)větru, nahuštění pneumatik, váhy řidiče, pravidelné údržby aj.
- E-tříkolku ADVENTO MAXI umývejte navlhčeným hadrem nikoli proudem vody! Mohlo by dojít ke zkratu elektrického zařízení!
- Vždy zacházejte s baterií opatrně a vyvarujte se nárazům.

POPIS VOZIDLA A KOMPONENTŮ

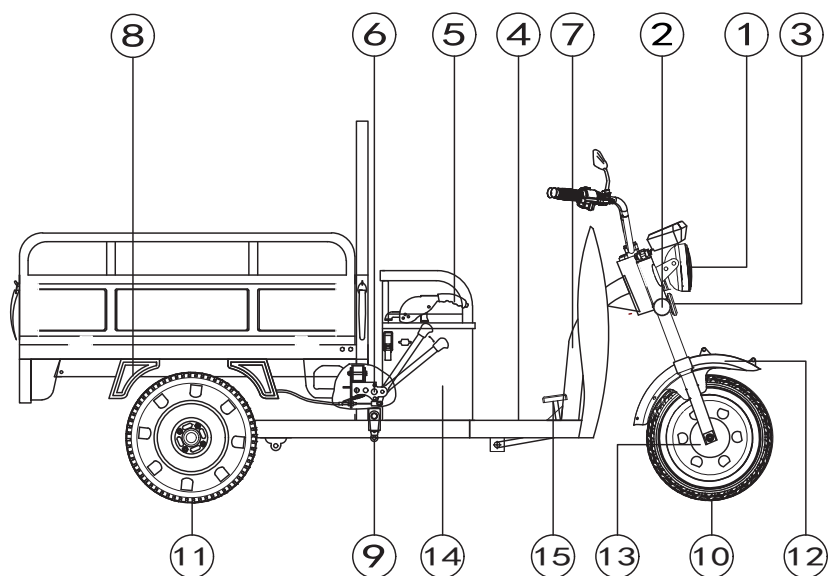

1. Přední světlo
2. Přední odrazka
3. Klakson
4. Podlážka
5. Ruční brzda
6. Redukce rychlosti, „Gear“
7. Výrobní číslo na rámu tříkolky
8. Zadní blatník
9. Brzdová táhla
10. Přední kolo
11. Zadní kola
12. Přední blatník
13. Přední brzda
14. Sedadlo řidiče
15. Nožní brzda
16. Opěradlo
17. Páka korby
18. Zadní odrazky
19. Světlo poznávací značky
20. Motor
21. Diferenciál
22. Zadní světla

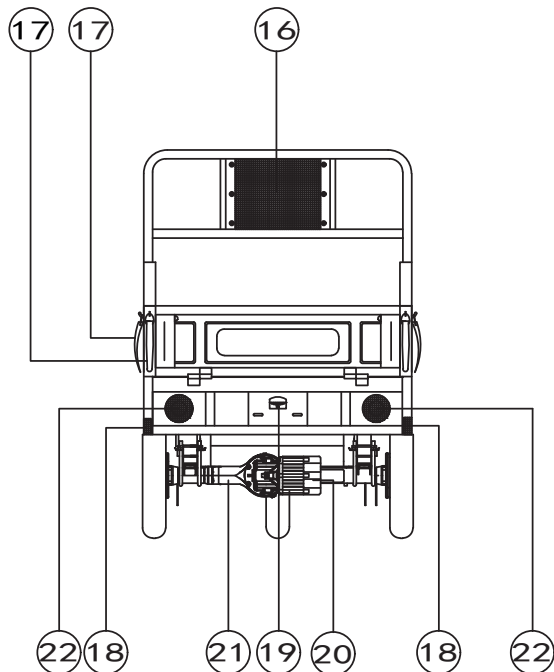

POPIS VOZIDLA A KOMPONENTŮ

- 23. Kontrolní panel
- 24. Přední směrová světla
- 25. Chránič nohou
- 26. Zpětná zrcátka
- 27. Vidlice
- 28. Ruční brzda
- 29. ON / OFF spínač tříkolky
- 30. Přepínač směrových světel
- 31. Dálková / potkávací světla
- 32. Klakson
- 33. Spínač předního světla
- 34. Přepínač směru jízdy park / vpřed / vzad
- 35. Rukojeť plynu

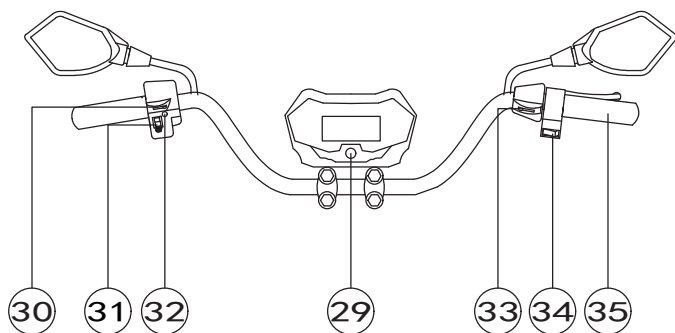
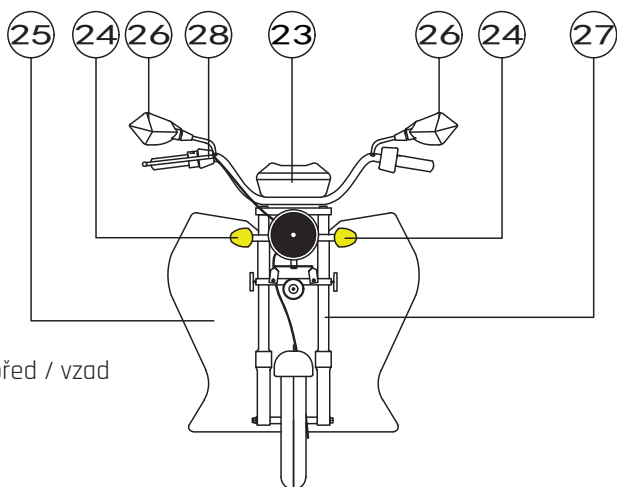

- 36. Napájecí zásuvka

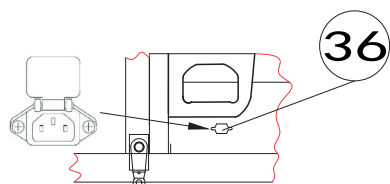

- 37. Brzdový buben
- 38. Řídicí jednotka
- 39. Baterie

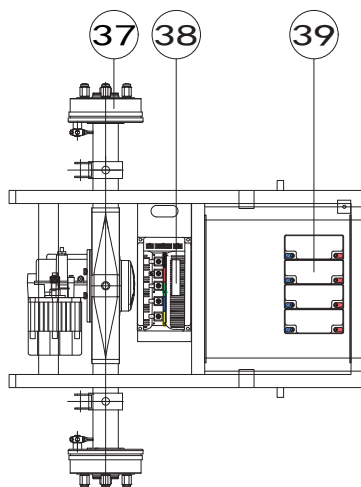

POPIS OVLÁDÁNÍ VOZIDLA

1. Dálková světla - ukazatel zapnutého / vypnutého dálkového světla.
2. Levé směrové světlo - sepněte přepínač směrového světla doleva a dojde k rozsvícení levého směrového světla vpředu a vzadu.
3. Ukazatel rychlosti v km / h.
4. Signál provozuschopnosti - ukazuje, že je vozidlo připraveno k jízdě.
5. Ukazatel ujeté vzdálenosti.
6. Ukazatel baterie - zobrazuje aktuální kapacitu baterie.
7. Pravé směrové světlo - sepněte přepínač směrového světla doprava a dojde k rozsvícení pravého směrového světla vpředu a vzadu.

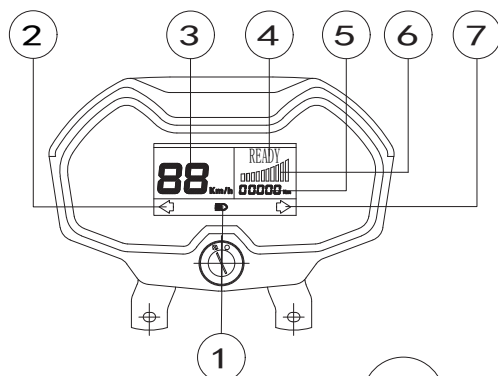

8. Spínací skříňka

Pozice „vypnuto“ - napájení je vypnuto, motor nejede, klíč lze vyjmout ze spínací skříňky.

Pozice „zapnuto“ - napájení je zapnuté, klíč nelze vyjmout ze spínací skříňky.

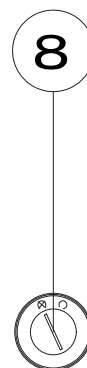

Tip: Pro zabránění krádeže vozidla uzamkněte řídítka tříkolky.

Varování: Pokud jsou řídítka uzamčena, nepřemísťujte vozidlo, jinak ztratí rovnováhu.

Klíč: Při koupi e-tříkolky obdržíte 4 ks klíčů, 2 ks ke spínací skříňce a 2 ks k uzamknutí řídítek.

9. Redukce rychlosti - „Gear“

- On: stlačte páku vpřed
- Off: stlačte páku vzad

Upozornění:

Nikdy nezapínejte / nevypínejte redukci rychlosti za jízdy.

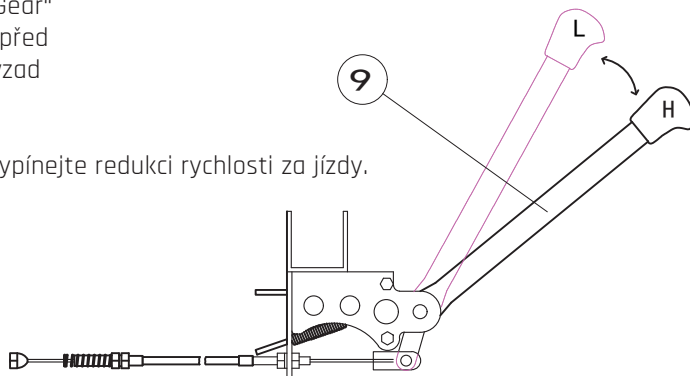

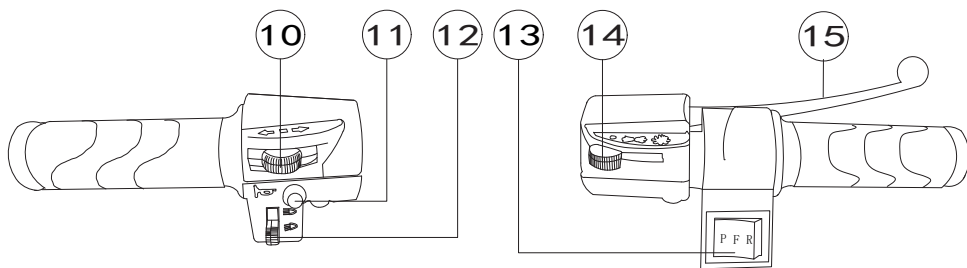

10. Směrová světla - přepněte do leva a zapne se levé směrové světlo vpředu i vzadu. Přepnutím do pozice vpravo zapnete pravé směrové světlo vpředu i vzadu.

Varování: Pokud chcete odbočit doprava nebo doleva či změnit jízdní pruh, nejdříve včas zapněte odpovídající směrové světlo. Po odbočení směrové světlo opět vypněte.

11. Klakson - k rozeznění stiskněte klakson.

Upozornění: Nepoužívejte klakson, kde není jeho použití dovoleno.

12. Přepínač dálkových / potkávacích světel - přepínač funguje po zapnutí světel.

13. Přepínač směru jízdy:

Poloha P: PARKOVÁNÍ

Poloha F: VPŘED

Poloha R: VZAD

14. Dvoupoloziční přepínač světel - v první pozici spíná obrysová světla, v druhé pozici spíná přední světlo potkávací.

15. Přední brzda.

16. Zadní brzda.

17. Parkovací brzda - po zaparkování použijte tuto brzdu vytažením směrem nahoru.

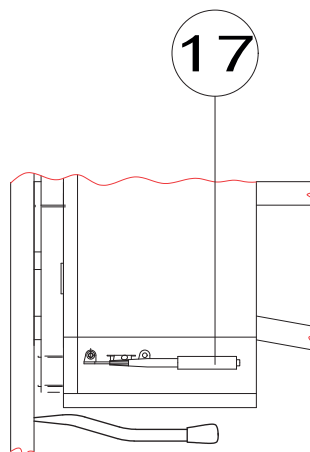
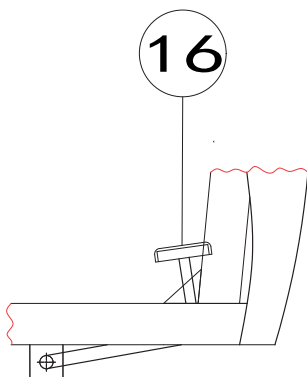

POKYNY K OBSLUZE

Startování

Otočte klíčkem ve spínací skříňce ve směru hodinových ručiček do pozice „ON“. Zvolte směr jízdy - vpřed / vzad. Uvolněte všechny brzdy. Otočte pozvolna pravou rukojetí směrem k sobě a e-tříkolka ADVENTO MAXI se rozjede.

UPOZORNĚNÍ

Pokud je klíček v pozici ON, zadní kolo je ve styku s vozovkou a řidič nesedí na sedadle, nikdy nesmí dojít k otočení rukojeti řídítka (ovladače motoru). Mohlo by dojít k vážnému poškození vozidla a zranění osob.



Ovládání rychlosti

Rychlost se ovládá pravou rukojetí řídítek (ovladač motoru) - otočením směrem k sobě se rychlost zvyšuje, otočením směrem od sebe se snižuje.

UPOZORNĚNÍ

Je doporučeno zvyšovat rychlost pozvolna, sníží se tím riziko nehody a mechanického poškození stroje.

Zatáčení

Vždy používejte při odbočování ukazatel směru jízdy - přepněte přepínač umístěný na řídítkách dle zvoleného směru. Po vrácení přepínače do centrální polohy přestane ukazatel směru blikat.

UPOZORNĚNÍ

Ukazatel směru jízdy by se měl vypnout ihned po odbočení. Zabrání se tak případnému nedorozumění a nehodě.

Brždění

Součástí e-tříkolky ADVENTO MAXI je dvojitý systém brždění a brzda ruční parkovací. Stlačením brzdy na řídítkách vlevo se obsluhuje brzda předního kola. Stlačením nožního pedálu se obsluhuje brzda zadních kol. Ruční brzda parkovací, umístěná po pravé straně řidiče, slouží jako pojistka pro zabrzdění vozidla při dlouhodobějším parkování nebo při parkování na nerovném terénu.



Parkování

Otočte klíčkem ve spínací skříňce do pozice „OFF“ a vytáhněte klíč. Ujistěte se, že je e-tříkolka dostatečně zabrzděna a bezpečně zajištěna proti samovolnému rozjezdu.

BATERIE A NABÍJENÍ

Pravidla nabíjení

- Při procesu nabíjení baterie mějte klíček ve spínací skříňce vždy v pozici „OFF“.
- Ověřte si, že používáte správný typ nabíječky vhodný pro Vaši e-tříkolku.
- Udržujte nabíječku i baterii mimo dosah vody, jinak hrozí vznik zkratu nebo úraz elektrickým proudem. Nabíječka je určena pro používání ve vnitřních prostorách.
- Obecně platí, že kratší doba použití e-tříkolky vyžaduje méně času pro následné dobítí baterie a naopak při delší době jízdy je třeba nechat baterii nabíjet déle.
- **Před první jízdou nechte baterii plně nabít.**
- **Optimálně dobíjejte baterii až ve chvíli, kdy dojde k poklesu kapacity pod 50%.**
- **POZOR! Nikdy nevybíjejte baterii až do nuly! Může dojít k poškození baterie.**
- V případě nabíjení zcela vybité baterie nabíječka signalizuje nabíjení přerušovaným zeleno-červeným světlem, po oživení baterie dojde k běžnému nabíjecímu procesu (viz níže).

Postup při nabíjení baterie

1. Na levé straně e-tříkolky pod sedadlem řidiče se nachází zástrčka pro kabel nabíječky. **Nejprve připojte nabíječku do zástrčky na e-tříkolce a až poté do elektrické sítě.**
2. Nabíjecí cyklus trvá obvykle 4-8 hodin.
3. Kontrolka na nabíječce signalizuje stav nabití:
Kontrolka svítí červeně = nabíjení je stále v procesu
Kontrolka svítí zeleně = plně nabito
4. Po nabití odpojte nabíječku z elektrické sítě a poté ze zástrčky e-tříkolky.
5. Nabíjení by mělo probíhat v dobře větraném prostoru, vyvarujte se korozivního prostředí a nikdy nenabíjejte v blízkosti hořlavého materiálu.
6. Pokud je nutné baterii skladovat po delší dobu, musí být baterie plně nabita a je třeba ji nechat vždy jednou za měsíc znovu dobít nebo pokud nebude baterie vyjmuta z e-tříkolky, vypněte jistič.
7. Pokud má baterie při nabíjení vysokou teplotu nebo se objeví porucha nabíjení, neprodleně odpojte nabíječku z elektrické sítě a z e-tříkolky.
8. Optimálně dobíjejte baterii až ve chvíli, kdy dojde k poklesu kapacity pod 50%. Není vhodné baterii po každé jízdě nabíjet ani nechat baterii zcela vybit, tím se celková životnost zkracuje a hrozí poškození.
9. Okolní teplota má výrazný vliv na kapacitu baterie – v chladném a mrazivém počasí se kapacita sníží, v teplém počasí se opět vrátí k normálním hodnotám.

Výměna baterie

Odklopte korbu, pod kterou se nachází baterie v plastovém boxu. Odšroubujte plechový úchyt baterie. Odšroubujte vrchní část plastového boxu a baterii vyjměte z boxu. Po výměně baterie opět přišroubujte kryt plastového boxu a zafixujte celou baterii plechovým úchytem baterie.

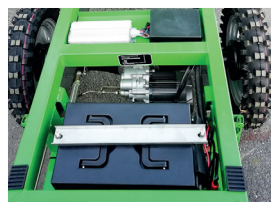

JAK SPRÁVNĚ PEČOVAT O VRLA-GEL BEZÚDRŽBOVÉ BATERIE

V e-tříkolkách ADVENTO MAXI jsou využívány olovené, gelové, trakční, bezúdržbové baterie. U moderních baterií se setkáváme s označením „bezúdržbové“, nicméně v tomto případě to znamená, že je baterie pevně uzavřena a nemusíte se starat o hladinu a případně dolít elektrolytu, jak tomu bylo a stále je u některých olovených baterií staršího typu. Nicméně i u těchto baterií je nutné jistou údržbu provádět.



Nabíjení

Pokud necháte baterii delší dobu vybitou, může dojít k jejímu trvalému poškození. U olovených 12V akumulátorů snadno zjistíte, že jsou plně nabité, pokud je napětí naprázdno větší než 12,6 V. Jestliže napětí klesne pod 12,3 V, měli byste baterii ihned dobít. Pokud nemáte jak zjistit stav baterie, dobíjejte po každém použití. Optimálně však dobíjejte baterii až ve chvíli, kdy dojde k poklesu kapacity pod 50%. Nejdříve zapojte nabíječku do e-tříkolky, poté do elektrické sítě.

Nabíječka

E-tříkolky ADVENTO MAXI jsou vždy dodávány s inteligentní nabíječkou. Pro nabíjení vždy použijte originální nabíječku dodanou s produktem, jejíž charakteristika je odpovídající použité baterii.

Uskladnění

V zimním období nastává čas, kdy e-tříkolka nemá využití a je třeba ji správně zazimovat. Toto se týká i baterií. **Operační teplota baterie je od -15°C do 40°C. Optimální operační teplota baterie je od 10°C do 30°C, vyšší nebo naopak nižší teploty mohou zkracovat životnost baterie.** Baterii může poškodit dlouhodobé uskladnění ve vybitém stavu. Pokud ji navíc ponecháte v mrazu, může dojít k trvalému poškození (k zamrznutí a roztržení baterie). Baterii proto skladujte při teplotách nad bodem mrazu! Zkontrolujte baterii alespoň 1x za měsíc a v případě potřeby dobijte.

Záruka na baterie e-tříkolek ADVENTO MAXI

Občanský zákoník stanovuje, že kupující je oprávněn reklamovat vady, které se u spotřebního zboží vyskytnou v době 24 měsíců od koupě produktu. Tento paragraf se však nevztahuje na životnost baterií. Snižování kapacity totiž není vadou, ale přirozenou vlastností baterie. Vzhledem k tomu, že k opotřebení dochází při běžném používání zboží, záruku lze uplatnit pouze při poškození baterie. Životnost baterie je nejčastěji spjata s počtem nabíjecích cyklů, ale i se způsobem nabíjení, vybití a uskladnění. Proto se používá paušální doba životnosti 6 měsíců. Jedná se ale o životnost baterie nikoli o její záruční dobu! Záruční dobu nelze zaměňovat za životnost výrobku.

PODMÍNKY BEZPEČNÉ JÍZDY

- Projděte si pozorně všechny následující instrukce pro bezpečnou jízdu.
- Před jízdou vždy zkontrolujte Vaši e-tříkolku, zabráníte tím případné nehodě a zranění. Mezi hlavní body kontroly patří: stav baterie, spolehlivost řízení a brzd, tlak v pneumatikách, funkčnost přístrojů a indikátorů.
- E-tříkolka ADVENTO MAXI je vhodná na zpevněné i nezpevněné povrchy, avšak při jízdě na náročnějším terénu dbejte zvýšené opatrnosti. Při úhlu stoupání více než 7° hrozí riziko překlopení e-tříkolky!
- Při jízdě se soustřeďte na cestu před sebou, snažte se vyhýbat výmolům, kanálům, zpomalovacím retardérům či jiným překážkám, šterku na vozovce, mokré či jinak znečištěné vozovce.
- Nedržte říditka pouze jednou rukou.
- Při jízdě nepoužívejte nic, co by mohlo omezit váš sluch.
- E-tříkolka ADVENTO MAXI není určena pro převoz osob!
- Nikdy nevozte osoby či náklad, který by vám bránil ve výhledu nebo kontrole vaší e-tříkolky.
- Nevozte více nákladu, než je povoleno pro provoz. Vždy se ujistěte, že je náklad bezpečně zajištěný.
- Dodržujte dostatečnou vzdálenost od ostatních vozidel či jiných objektů tak, aby bylo možné bez problémů a pohodlně zastavit. Bezpečná brzdná vzdálenost se může měnit dle aktuálního počasí a silničních podmínek.
- Před odbočením nebo přejížděním do vedlejšího jízdního pruhu nikdy nezapomínejte použít směrová světla, abyste na situaci upozornili ostatní účastníky dopravního provozu.
- Na vlhké vozovce nebrzděte ostře, používejte brzdy pozvolna. Doporučujeme používat především brzdu zadní (nožní), samotná brzda přední nemá takovou účinnost.
- S e-tříkolkou ADVENTO MAXI nikdy neklíčujte, jinak hrozí převrácení.
- Pro větší bezpečnost řidiče je doporučeno mít při jízdě helmu.
- Aby nedošlo k dopravní nehodě, noste reflexní oblečení a nezdržujte se příliš blízko k ostatním vozidlům.



KONTROLA PŘED JÍZDOU

Varování: Před jízdou zkontrolujte veškeré položky, které v této kapitole zmíníme. Nikdy nevynechávejte kontrolu e-tříkolky. Pokud na vozidle zjistíte poruchu, měli byste ji neprodleně opravit. Vždy se ujistěte, že je vozidlo v dobrém stavu a splňuje bezpečnostní požadavky.

A) Kontrola před každou jízdou:

- celkový stav e-tříkolky,
- kapacita baterie (včasné nabití),
- funkčnost brzdového systému,
- funkčnost předního světla, zadních světel, brzdových a směrových světel,
- funkčnost klaksonu,
- funkčnost všech indikátorů na kontrolním panelu,

B) Kontroly pravidelné

- spolehlivost všech spojů – dotáhněte všechny povolené šrouby,
- zapojení a funkčnost všech kabelů – znovu zapojte rozpojené kabely,
- zkontrolujte tlak v pneumatikách – přední i zadní kola by měli mít hodnotu 250 kPa, **poznámka:** tlak v pneumatikách nesmí přesáhnout 250 kPa,
- zkontrolujte vzorek a stav pneumatik – pokud je vzorek menší jak 2 mm nebo je pneumatika poškozená, ihned ji vyměňte.

OPRAVA A ÚDRŽBA

Poznámka: Pokud měníte součástky na e-tříkolce, doporučujeme používat pouze originální díly. Pro bezpečnou jízdu dělejte údržbu vozidla včas a pravidelně.

BRZDOVÝ SYSTÉM

Varování: Brzdy jsou důležitou součástí vozidla k zajištění bezpečí řidiče. Brzdový systém by měl být kontrolován před každou jízdou. K opravě a údržbě brzd vždy využijte specializovanou prodejnu / servisní středisko. Po seřízení brzd nebo výměně brzdové čelisti / obložení by měly být brzdy odzkoušeny a zkontrolovány.

PORUCHY A JEJICH ŘEŠENÍ

Č.	Popis poruchy	Příčina	Řešení
1	Tříkolka nejede	a. baterie je vybitá (po otočení klíčku se e-tříkolka neaktivuje) b. aktivovaný brzdový systém c. nezařazená rychlost (Gear) d. závada na motoru, řídicí jednotce nebo na kabeláži	a. nabijte baterii b. deaktivujte brzdový systém, seřídte brzdová čidla c. zařaďte rychlost (Gear) d. nechte opravit v profesionálním servisu
2	Povolené součásti tříkolky	a. povolená říditka b. povolená brzda c. povolené spoje	a. utáhněte šrouby říditek b. seřídte brzdy c. dotáhněte všechny povolené součásti
3	Regulace rychlosti nefunguje nebo je max. rychlost příliš malá.	a. nízké napětí na baterii b. přerušení kontaktu na rukojeti plynu na říditkách c. vyskočená, utržená nebo rozbitá rukojeť plynu na říditkách	a. plně nabijte baterii b. zkontrolujte zapojení c. správně umístěte a utáhněte pomocí klíče
4	Motor nefunguje.	a. odpojený kontakt baterie b. přerušení kontaktu na plynové rukojeti na říditkách c. závada na motoru, řídicí jednotce nebo na kabeláži d. spadlý jistič e. velmi nízké napětí baterie	a. znovu připojte baterii b. znovu zkontrolujte zapojení a pořádně ho dotáhněte c. nechte opravit v profesionálním servisu d. zkontrolujte jistič a případně vyměňte za nový e. baterii neprodleně nabijte

5	Krátká vzdálenost ujetá na jedno nabití.	a. nedostatečné nabití nebo porucha nabíječky b. stará nebo poškozená baterie c. nízký tlak v pneumatikách d. jízda v náročném terénu, proti silnému větru, časté brždění a rozjíždění, velký náklad	a. nechte baterii plně nabít, zkontrolujte funkčnost nabíječky b. vyměňte baterii c. nastavte tlak v pneumatikách na požadované hodnoty d. omezte jízdu stylem „brzda plyn“
6	Nabíječka nefunguje	a. uvolněný konektor nabíječky ze zástrčky na e-tříkolce b. uvolněný konektor baterie c. vadná nabíječka	a. znovu připojte nabíječku k e-tříkolce b. znovu zapojte baterii c. vyměňte nabíječku
7	Ostatní	a. situace, kterou nelze vyřešit podle výše uvedených postupů nebo závada, kterou nelze určit b. vnitřní závada na motoru, regulátoru, nabíječce, baterii nebo elektrické instalaci	Pokud se setkáte s touto situací, navštivte profesionální servis. Nikdy nerozebírejte tyto součásti, jednalo by se o porušení záručních podmínek.

TECHNICKÉ PARAMETRY

Model	ADVENTO MAXI
Celkové rozměry	2625 x 960 x 1320 mm (D x Š x V)
Rozměry korby	1130 x 830 x 545 mm (D x Š x V)
Celková hmotnost (vč. baterie)	170 kg
Počet míst k sezení	1
Max. rychlost	28 km/h
Dojezdová vzdálenost	40 km
Max. úhel stoupání	14°
Max. náklad (vč. řidiče)	400 kg
Brzdový systém přední / zadní	bubnový / bubnový
Pneumatiky přední / zadní	3.00-12, 47J / 3.00-12, 47J
Tlak v pneumatikách	250 kPa
Elektrický motor	48 V 850 W
Napájení	230 V
Baterie	48V 20Ah VRLA-GEL bezúdržbové
Doba nabíjení	4 - 8 hod (neměla by přesáhnout 12 hod)
Převodovka (mechanické řazení)	vysoký / nízký stupeň
El. rychlostní stupně	1 vpřed, 1 vzad
Diferenciál	ano
Uzávěrka diferenciálů	ne

ZÁRUKA

E-tříkolka ADVENTO MAXI je určena pro přepravu nákladu o max. váze 300 kg + 100 kg řidič. Pozáruční servisní prohlídky jsou plně hrazeny uživatelem, totéž platí u náhradních dílů.

Podmínky záruky

Podmínky záruky se řídí Občanským zákoníkem, který vstoupil v platnost 1.1.2014 (zákon č. 89/2012 Sb.). Ze zákona je spotřebitel oprávněn uplatnit právo na bezplatné odstranění vady, která se vyskytne u spotřebního zboží v době 24 měsíců od převzetí. Projevili-li se vada v průběhu 6 měsíců od převzetí, má se za to, že věc byla vadná již při převzetí. Záruka se nevztahuje na vady způsobené neadekvátním zacházením. Záruční doba na funkčnost baterie (schopnost nabít a vybit) a skryté výrobní vady je 24 měsíců. Nevztahuje se na pokles kapacity baterie, která je způsobena běžným užíváním. Garance životnosti baterie je 6 měsíců. Kupující má nárok na záruční opravu pouze v autorizovaném servisu.

K uplatnění záruky je nutné doložit:

- doklad o koupi e-tříkolky
- doklad o provedení uskutečněné opravy na e-tříkolce v autorizovaném servisu
- přistavit e-tříkolku do autorizovaného servisu

Záruka se nevztahuje na

- nesplnění pokynů uvedených v návodu k obsluze
- odlétající kamení a následné poškrábání laku
- použití neadekvátních čistících metod a prostředků, které mohou způsobit poškození a korozi kovových částí e-tříkolky
- barevnou nestálost lakovaných částí
- škody způsobené nehodou nebo kolizí, vlivem kyselých dešťů, krupobitím, bleskem, ohněm, záplavou, vichřicí, spady z ovzduší a jiné nepředvídatelné události
- součástky podléhající běžnému opotřebení (např. žárovky, tlumiče, lanka...)
- ztrátu kapacity baterie (nevhodné skladování či nevhodné provozování akumulátoru)
- doprava do servisu
- úkony související s běžnou údržbou
- úhradu ztrát vzniklých nepoužíváním e-tříkolky po dobu záruční opravy v servisu

Záruka zaniká

- pokud byla e-tříkolka zakoupena v prodejně, která nemá oprávnění od společnosti Energy Adventure s.r.o.
- poškozením identifikačních označení výrobce
- pokud byla e-tříkolka servisována či upravena v neautorizovaném servisu, nebo byly namontovány díly, které se neshodují s originálním provedením výrobce
- pokud vada vznikla nedodržením pokynů v návodu k e-tříkolce

Postup při reklamaci: Zjistíte-li závadu na Vašem vozidle, neprodleně kontaktujte svého prodejce.

www.energyadventure.eu

INFOSERVIS

PO - PÁ: 7:30 - 16:00 hod

Tel.: +420 735 124 742

E-mail: info@energyadventure.eu

